

MINI ESCAVATORE TB 228

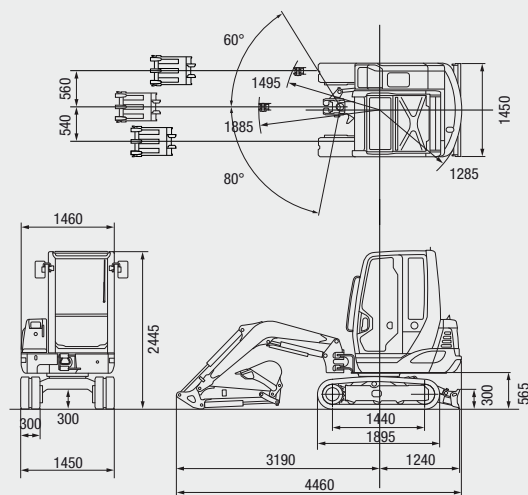

PESO	GOMMA	ACCIAIO
Peso operativo macchina kg *		
* incluso pieno di carburante, liquidi idraulici e operatore; escluso attacco e benna	2930	2995
MOTORE DIESEL (RAFFREDDAMENTO AD ACQUA)		
Modello Yanmar		3TNV 82A
Tier		3
Tipo		3 cilindri - 4 tempi
Potenza nominale (kW/rpm)		17,5 Kw - 2400 min-1
Coppia massima (Nm)		85,3
Cilindrata (cc)		1330
Capac. Serbatoio carburante (l.)		53
PRESTAZIONI DI LAVORO		
1° Velocità Traslazione (km/h)		2,8
2° Velocità Traslazione (km/h)		4,9
Velocità rotazione torretta (g/min)		10
Pendenza max. sup. (gradi)		30
Forza di strappo della Benna (kN)		21
Forza di strappo del Braccio (kN)		12,9
Pressione al suolo (kpa)		29,5
IMPIANTO IDRAULICO		
Pompe tipo	Variabili + Ingranaggi	
Motori traslazione	a pistoni	
Motore rotazione	a pistoni	
Impianto ausiliario (l min ⁻¹ /MPa)	50,6/21,0	
Cap. serbatoio idraulico (l.)	35	
Cap. sistema idraulico (l.)	56	
Sistema Elettrico	12 V - 58 A	
LwA	94	
LpA	73	

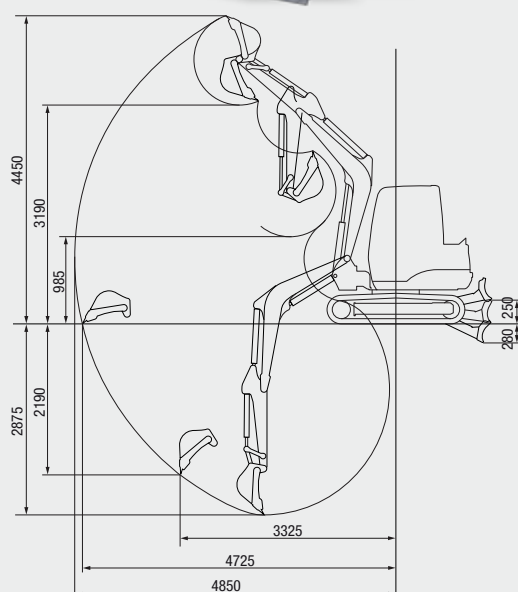

EQUIPAGGIAMENTI STANDARD		EQUIPAGGIAMENTI OPZIONALI
Cabina ROPS / FOPS / TOPS	Faro lavoro sul braccio sollevamento	Variante per la movimentazione dei carichi sospesi (valvola sicurezza braccio sollevamento + valvola sicurezza braccio scavo + allarme sovraccarico)
Braccio scavo da 1290	Faro lavoro frontale	
Impianto martello e doppio effetto	Sedile ammortizzato regolabile	
Presse 12 V	Autoradio	
Rubinetti innesti linee idrauliche ausiliarie	Deceleratore	

Vista posteriore parte superiore

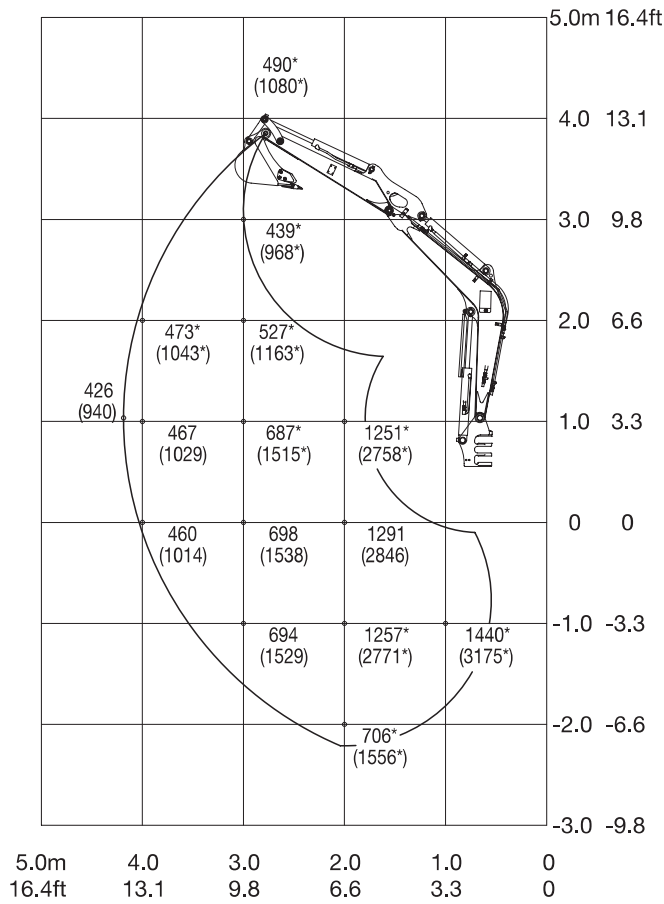

Vista laterale parte superiore

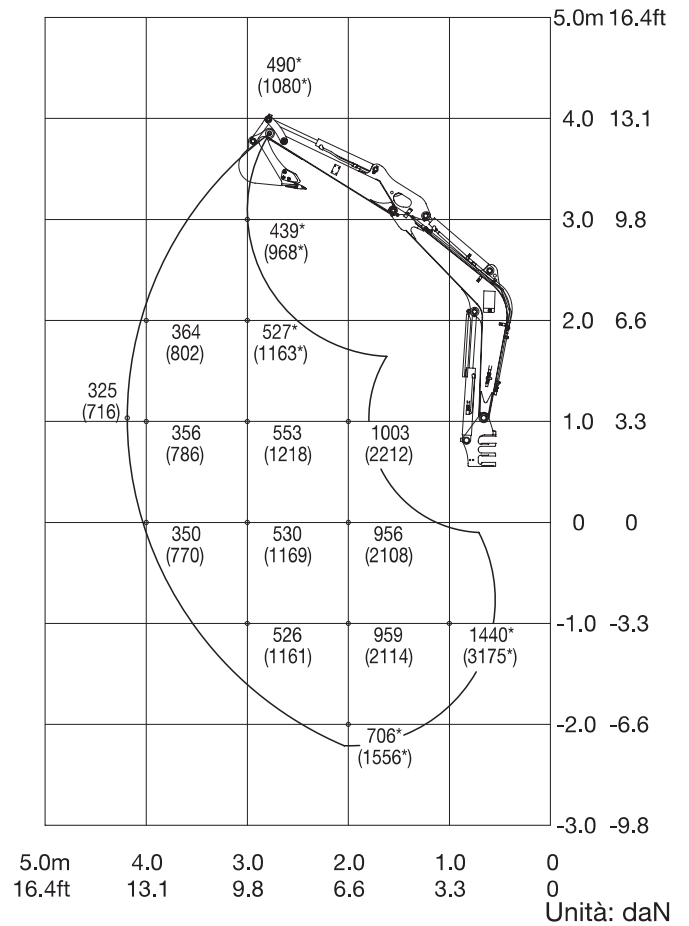

Vista frontale parte superiore; lama dozer alzata

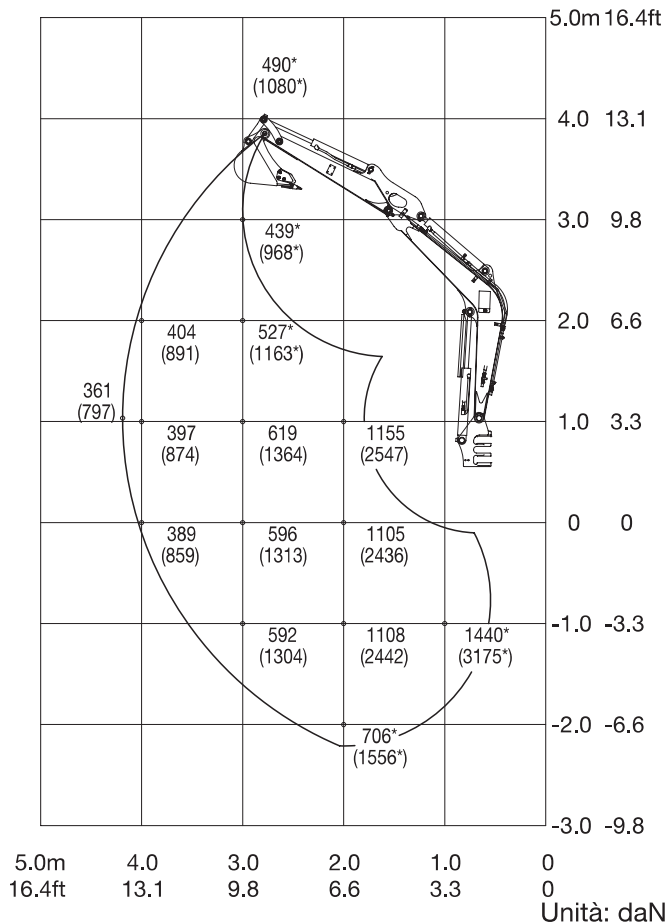

Per informazioni:

