

Serie ZAXIS-3

HITACHI

ZAXIS
14



ESCAVATORE IDRAULICO

- Codice modello: ZX14-3
- Potenza nominale motore: 10,7 kW (14,3 HP)
- Peso operativo: 1.460 - 1.570 kg
- Benna rovescia: (ISO a colmo): 0,02 - 0,05 m³

Il corpo compatto dello ZAXIS14 semplifica il trasporto su strade strette; rende inoltre omogenee l'accelerazione e le operazioni combinate grazie al potente motore.

■ **Corpo compatto**

■ **Larghezza minima: 980 mm** *Tipo con tettuccio

■ **Motore potente**



Trasporto semplice

Il corpo leggero e compatto semplifica il trasporto e la traslazione su strade strette.



Note: Alcune fotografie nel presente catalogo mostrano la macchina senza operatore e con gli accessori in posizione di lavoro. Tali immagini hanno scopo esclusivamente dimostrativo e pertanto si raccomanda di non ripetere tali operazioni durante le normali condizioni di lavoro.

Potenza elevata



Motore a tre cilindri con maggiore potenza e capacità di scarico

Migliore configurazione del battistrada per il pattino in gomma; soppressione delle vibrazioni durante il funzionamento.

- Potenza nominale motore: 10,7 kW
- Cilindrata totale: 854 ml (cc)



Leve di comando del circuito di pilotaggio di tipo idraulico

Le leve di comando del circuito di pilotaggio di tipo idraulico garantiscono un controllo omogeneo e operazioni semplici.

Caratteristiche di elevata resistenza



Il telaio a D protegge il corpo dalle sollecitazioni meccaniche

Il telaio con sezione a D circonda l'estremità inferiore del corpo principale. Questa funzione antiurto (in attesa di brevetto) protegge il corpo da urti imprevisti.

Schema della sezione trasversale

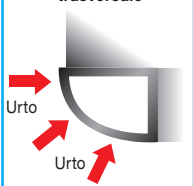

Robusta copertura del cilindro del braccio di sollevamento

La copertura del cilindro del braccio di sollevamento, rinforzata e dotata di nervature, offre un'elevata resistenza agli impatti.



Grande perno unico per il puntello di rotazione

Il puntello di rotazione impiega un unico perno verticale di grandi dimensioni per ridurre i contraccolpi.



Migliore pattino in gomma

La nuova configurazione del battistrada rende il pattino in gomma migliore e più resistente.

Boccola HN



Le affidabili e collaudate boccole HN vengono utilizzate su tutti i giunti del braccio e della lama. Gli intervalli di lubrificazione sono stati prolungati a 500 ore; minore raschiatura e usura di perni e boccole.

Principio del movimento della boccola HN

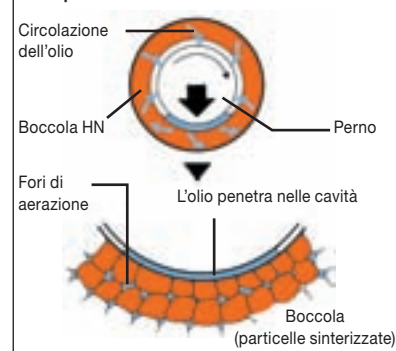

*Nell'immagine viene mostrata l'infiltrazione di olio a scopo illustrativo



Contrappeso protettivo

Il contrappeso posteriore si estende lateralmente per proteggere la macchina dai danneggiamenti causati da ostacoli in fase di rotazione.

Design con numerose caratteristiche utili

■ Carter laterali facilmente rimovibili

■ Capacità del serbatoio carburante di 22,0 litri

■ Funzione di avviamento motore in folle



Manutenzione semplice e rapida



Cofano motore e carter laterali

Con il cofano motore aperto, il motore, il filtro dell'aria, il serbatoio del carburante, il separatore dell'acqua e altri componenti diventano accessibili per operazioni semplici di manutenzione e ispezione. I carter laterali in acciaio sono facilmente rimovibili e riparabili.



Radiatore dell'acqua e radiatore dell'olio di semplice manutenzione

L'accesso diretto al radiatore dell'acqua e al radiatore dell'olio, disposti in parallelo, consente rapide operazioni di pulizia.



Flessibile anteriore a più elementi per una facile manutenzione

Il flessibile anteriore può essere staccato dalla parte posteriore del braccio di sollevamento. Questo rende più semplice la sostituzione del flessibile in caso di danneggiamento.



Serbatoio carburante di elevatissima capacità con ampio bocchettone

Gli intervalli di rifornimento sono stati prolungati.

Indicatore carburante esterno

Per facilitare il controllo del livello di carburante, viene fornito un indicatore del carburante esterno sulla parte anteriore.



Flessibile della benna situato nel braccio di penetrazione

Il flessibile della benna è situato nel braccio di penetrazione per evitare danneggiamenti.

Comfort dell'operatore / Caratteristiche di sicurezza totale



Spazio sufficiente per l'operatore



Leva di neutralizzazione del circuito di pilotaggio con sistema di avviamento in folle del motore

Una pratica leva di neutralizzazione consente di disattivare tutte le operazioni, non solo il movimento in avanti e la rotazione, ma anche la traslazione. In questo modo si impediscono azionamenti involontari.

Nota: non è possibile bloccare lama, rotazione del braccio di sollevamento e PTO idraulico.

Il sistema di avviamento in folle del motore consente di avviare il motore solo quando la leva di neutralizzazione è in posizione di blocco.



Monitor di facile lettura

Migliore protezione dai furti

Per una maggiore sicurezza è disponibile a richiesta un sistema con bloccaggio chiave numerico. (opzionale)

Diversi accessori

- Vano nello schienale



- Cintura di sicurezza



Tettuccio ROPS/OPG (protezione superiore) / Cabina ROPS

Il tettuccio a 3 montanti e la cabina con protezione superiore sono progettati per rispettare gli standard di sicurezza mondiali. Sono conformi alle norme OPG e ROPS. Inoltre, è disponibile a richiesta un tettuccio a 2 montanti TOPS.



*ROPS: la Roll-Over Protective Structure (struttura di protezione in caso di ribaltamento) previene le lesioni in caso di ribaltamenti
OPG (protezione superiore): protegge l'operatore dalla caduta di oggetti
TOPS: Tip-Over Protection Structure (struttura di protezione per il rovesciamento laterale)*

CARATTERISTICHE TECNICHE

MOTORE

Modello	Yanmar 3TNV70
Tipo	4 tempi, raffreddato ad acqua, iniezione tipo SWIRL
N. di cilindri	3
Potenza nominale	
ISO 9249, netta	10,7 kW (14,3 HP) a 2.400 min ⁻¹ (giri/min.)
EEC 80/1269, netta	10,7 kW (14,3 HP) a 2.400 min ⁻¹ (giri/min.)
SAE J1349, netta	10,7 kW (14,3 HP) a 2.400 min ⁻¹ (giri/min.)
Lorda	11,5 kW (15,4 HP) a 2.400 min ⁻¹ (giri/min.)
Coppia massima	49,7 N·m (5,1 kgf·m) a 1.800 min ⁻¹ (giri/min.)
Cilindrata	0,854 L
Alesaggio e corsa	70 mm x 74 mm
Batterie	1 x 12 V / 36 Ah

CIRCUITO IDRAULICO

Pompe principali	2 pompe a pistoni assiali a portata variabile 1 pompa a ingranaggi
Portata massima dell'olio	2 x 16,8 L/min 1 x 10,8 L/min
Pompa circuito di pilotaggio	1 pompa a ingranaggi
Portata massima dell'olio	6,5 L/min

Motori idraulici

Traslazione	2 motori a pistoni assiali a portata fissa
Rotazione	1 motore orbitale

Regolazione valvola di sicurezza

Circuito attrezzi	19,1 MPa (195 kgf/cm ²)
Circuito di rotazione	12,3 MPa (125 kgf/cm ²)
Circuito di traslazione	19,1 MPa (195 kgf/cm ²)
Circuito di pilotaggio	3,9 MPa (40 kgf/cm ²)

Cilindri idraulici

Steli cilindri e tubi ad alta resistenza. Il cilindro del braccio di sollevamento è dotato di meccanismi di smorzamento per assorbire le sollecitazioni a fine corsa.

Dimensioni

	Quantità	Alesaggio	Diametro stelo	Corsa
Braccio di sollevamento	1	55 mm	30 mm	433 mm
Braccio di penetrazione	1	55 mm	30 mm	385 mm
Benna	1	50 mm	30 mm	311 mm
Lama	1	65 mm	35 mm	94 mm
Rotazione braccio principale	1	60 mm	30 mm	329 mm

Filtri idraulici

I circuiti idraulici sono provvisti di filtri idraulici di alta qualità. Sono integrati un filtro di aspirazione nel circuito di aspirazione e filtri a portata totale nel circuito di ritorno.

COMANDI

Leve di comando del circuito di pilotaggio di tipo idraulico per braccio di sollevamento, braccio di penetrazione, benna, rotazione e traslazione. Leve di comando a leveraggio meccanico per rotazione del braccio di sollevamento, lama e PTO idraulico.

LIVELLO DI RUMOROSITÀ

Livello di rumorosità (LwA) (2000 / 14 / EC) ...	93 dB (A)
Livello di rumorosità (LpA) (ISO 6396)	78 dB (A)

TORRETTA

Telaio rotante

Solida struttura saldata realizzata con lamierato pesante in acciaio per conferire particolare robustezza. Telaio con sezione a "D" anti deformante.

Dispositivo rotazione

Ralla a sfere ad una corona con dentatura interna temprata ad induzione. Dentatura interna e ingranaggio pignone a lubrificazione permanente. Freno di stazionamento rotazione di tipo a dischi con innesto a molla e sblocco idraulico.

Velocità di rotazione	9,4 min ⁻¹ (giri/min.)
Coppia di rotazione	1,49 kN·m (152 kgf·m)

Cabina operatore

Cabina spaziosa indipendente, 910 mm di larghezza per 1.550 mm di altezza, conforme agli standard ISO*. Cristalli rinforzati su 4 lati per ottimizzare la visibilità. Vetri anteriori (superiore ed inferiore) apribili. Sedile reclinabile.

* International Standardization Organization

SOTTOCARRO

Cingoli

Sottocarro tipo trattore. Telaio cingoli saldato con materiali selezionati. Telaio laterale saldato al telaio cingoli.

Numero rulli e pattini per parte

Piastra guida superiore ..	1
Rulli di appoggio	3

Dispositivo traslazione

Ogni cingolo è azionato da un motore a pistoni assiali a una velocità mediante riduttore epicicloidale per la controrotazione dei cingoli. Ruote dentate sostituibili.

Freno di stazionamento a dischi con innesto a molla e sblocco idraulico.

Velocità di traslazione	2,1 km/h
-------------------------------	----------

Forza massima di trazione	11,1 kN (1.130 kgf)
---------------------------------	---------------------

Pendenza superabile	58% (30 gradi) continua
---------------------------	-------------------------

PESI E PRESSIONI AL SUOLO

Equipaggiato con braccio di sollevamento da 1,64 m, braccio di penetrazione da 0,84 m e benna da 0,044 m³ (ISO a colmo); pattini in gomma da 230 mm.

Tipo cabina	Peso operativo	Pressione al suolo
Tettuccio a 3 montanti	1.460 kg	27,2 kPa (0,28 kgf/cm ²)
Cabina	1.570 kg	29,3 kPa (0,30 kgf/cm ²)
Tettuccio a 2 montanti	1.460 kg	27,2 kPa (0,28 kgf/cm ²)

CAPACITÀ

Serbatoio del carburante	22,0 L
Refrigerante motore	3,0 L
Olio motore	3,1 L
Dispositivo traslazione (ogni lato)	0,25 L
Impianto idraulico	30,0 L
Serbatoio olio idraulico	15,5 L

ACCESSORI RETROSCAVO

Braccio di sollevamento e bracci di penetrazione saldati e scatolati. Sono disponibili bracci di sollevamento da 1,64 m e bracci di penetrazione da 0,84 m e 1,04 m.

Benne

Capacità ISO a colmo	Larghezza senza taglienti laterali	Peso
0,02 m ³	250 mm	32 kg
0,035 m ³	300 mm	34,6 kg
0,04 m ³	350 mm	36,6 kg
0,044 m ³	400 mm	38,6 kg
0,05 m ³	450 mm	40,9 kg

CARATTERISTICHE TECNICHE

DIMENSIONI

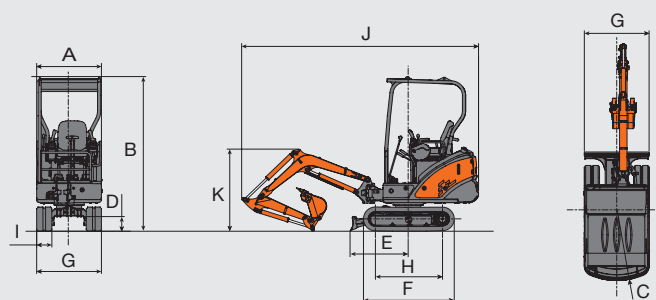

Nota:

l'illustrazione mostra lo ZX14-3 equipaggiato con braccio di penetrazione da 0,84 m e pattini in gomma da 230 mm.

Il tettuccio a 3 montanti e la cabina sono conformi ai requisiti ROPS (ISO 3471) e OPG (protezione superiore) (ISO 10262, Livello 1).

Il tettuccio a 2 montanti è conforme ai requisiti TOPS (ISO 12117).

Unità: mm

	ZX14-3					
	Braccio di penetrazione da 0,84 m			Braccio di penetrazione da 1,04 m		
	Tettuccio a 3 montanti	Tettuccio a 2 montanti	Cabina	Tettuccio a 3 montanti	Tettuccio a 2 montanti	Cabina
A Larghezza complessiva	980		1.040	980		1.040
B Altezza complessiva	2.340		2.380	2.340		2.380
C Raggio rotazione posteriore	1.060			1.060		
D Altezza minima dal suolo	235			235		
E Distanza orizzontale installazione della lama	875			875		
F Lunghezza sottocarro	1.370			1.370		
G Larghezza sottocarro (lama)	980 (980)			980 (980)		
H Interasse	1.020			1.020		
I Larghezza pattini	230			230		
J Lunghezza massima di trasporto	3.580			3.600		
K Altezza complessiva braccio di sollevamento	1.240			1.360		

RAGGI OPERATIVI

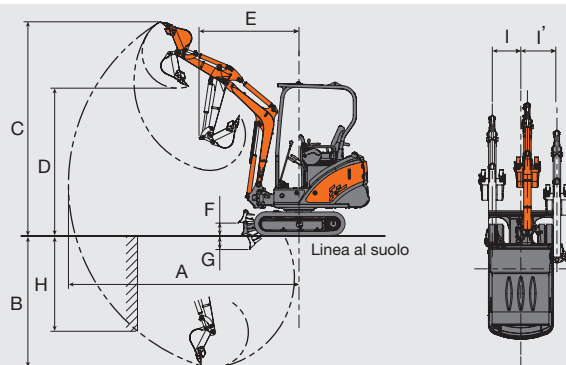

Nota: l'illustrazione mostra il modello ZX14-3 equipaggiato con benna da 0,044 m³, braccio di penetrazione da 0,84 m e pattini in gomma da 230 mm.

Unità: mm

	ZX14-3					
	Braccio di penetrazione da 0,84 m			Braccio di penetrazione da 1,04 m		
	Tettuccio a 3 montanti	Tettuccio a 2 montanti	Cabina	Tettuccio a 3 montanti	Tettuccio a 2 montanti	Cabina
A Sbraccio massimo	3.490			3.670		
B Massima profondità di scavo	1.930			2.120		
C Altezza massima di taglio	3.220			3.320		
D Altezza massima di scarico	2.220			2.320		
E Raggio di rotazione minimo (a massima rotazione braccio di sollevamento)	1.530 (1.170)			1.580 (1.220)		
F Altezza massima base della lama dal suolo	195			195		
G Altezza minima base della lama dal suolo	205			205		
H Massima profondità scavo verticale	1.460			1.670		
I / I' Distanza scavo laterale (angolo massimo di rotazione braccio di sollevamento)	435/530			435/530		
J Forza di scavo benna* ISO	12,5 kN (1.270 kgf)			12,5 kN (1.270 kgf)		
K Forza di scavo benna* SAE: PCSA	9,7 kN (990 kgf)			9,7 kN (990 kgf)		
L Forza di strappo braccio di penetrazione* ISO	8,7 kN (890 kgf)			7,6 kN (770 kgf)		
M Forza di strappo braccio di penetrazione* SAE: PCSA	8,1 kN (820 kgf)			7,0 kN (710 kgf)		

*Esclusa costola del pattino cingolo

CAPACITÀ DI SOLLEVAMENTO

Note: 1. I valori nominali sono conformi a ISO 10567.

2. La capacità di sollevamento non supera il 75% del carico di ribaltamento, con la macchina su terreno solido e in piano, o l'87% della capacità idraulica totale.

3. Il punto di carico è la linea centrale del perno di articolazione della benna sul braccio di penetrazione.

4. Un asterisco (*) indica che il carico è limitato dalla capacità idraulica.

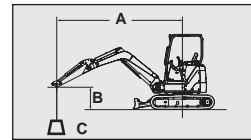

A: Raggio di carico

B: Altezza punto di carico

C: Capacità di sollevamento

ZX14-3 con tettuccio (lama sollevata da terra)

Nominale sulla parte anteriore

Nominale sul lato o a 360°

Unità: kg

Condizioni	Altezza punto di carico	Raggio di carico						A sbraccio massimo		
		1,0 m		2,0 m		3,0 m				metri
Braccio di penetrazione da 0,84 m Pattini in gomma da 230 mm	1,0 m			382	314			222	183	2,95
	0 (suolo)			364	295			230	189	2,82
	-1,0 m	*872	855	368	299			337	277	2,13

ZX14-3 con tettuccio (lama a terra)

Unità: kg

Condizioni	Altezza punto di carico	Raggio di carico						A sbraccio massimo		
		1,0 m		2,0 m		3,0 m				metri
Braccio di penetrazione da 0,84 m Pattini in gomma da 230 mm	1,0 m			*541	314			459	183	2,95
	0 (suolo)			*622	295			484	189	2,82
	-1,0 m	*872	855	*417	299			763	277	2,13

ZX14-3 con tettuccio (lama sollevata da terra)

Unità: kg

Condizioni	Altezza punto di carico	Raggio di carico						A sbraccio massimo		
		1,0 m		2,0 m		3,0 m				metri
Braccio di penetrazione da 1,04 m Pattini in gomma da 230 mm	1,0 m			384	315	214	178	201	168	3,13
	0 (suolo)			360	292	208	172	208	172	3,01
	-1,0 m	1.135	838	360	292			282	232	2,40

ZX14-3 con tettuccio (lama a terra)

Unità: kg

Condizioni	Altezza punto di carico	Raggio di carico						A sbraccio massimo		
		1,0 m		2,0 m		3,0 m				metri
Braccio di penetrazione da 1,04 m Pattini in gomma da 230 mm	1,0 m			*492	315	*335	178	417	168	3,13
	0 (suolo)			*620	292	*346	172	436	172	3,01
	-1,0 m	*1.151	838	*487	292			621	232	2,40

CAPACITÀ DI SOLLEVAMENTO

Note: 1. I valori nominali sono conformi a ISO 10567.

- La capacità di sollevamento non supera il 75% del carico di ribaltamento, con la macchina su terreno solido e in piano, o l'87% della capacità idraulica totale.
- Il punto di carico è la linea centrale del perno di articolazione della benna sul braccio di penetrazione.
- Un asterisco (*) indica che il carico è limitato dalla capacità idraulica.

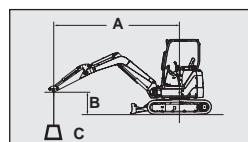

A: Raggio di carico
B: Altezza punto di carico
C: Capacità di sollevamento

ZX14-3 con cabina (lama sollevata da terra)

Nominale sulla parte anteriore

Nominale sul lato o a 360°

Unità: kg

Condizioni	Altezza punto di carico	Raggio di carico						A sbraccio massimo		
		1,0 m		2,0 m		3,0 m				metri
Braccio di penetrazione da 0,84 m Pattini in gomma da 230 mm	1,0 m			425	348			247	206	2,95
	0 (suolo)			405	331			258	214	2,82
	-1,0 m	*872	*872	411	336			377	309	2,13

ZX14-3 con cabina (lama a terra)

Unità: kg

Condizioni	Altezza punto di carico	Raggio di carico						A sbraccio massimo		
		1,0 m		2,0 m		3,0 m				metri
Braccio di penetrazione da 0,84 m Pattini in gomma da 230 mm	1,0 m			*541	348			506	206	2,95
	0 (suolo)			*622	331			536	214	2,82
	-1,0 m	*872	*872	*417	336			843	309	2,13

ZX14-3 con cabina (lama sollevata da terra)

Unità: kg

Condizioni	Altezza punto di carico	Raggio di carico						A sbraccio massimo		
		1,0 m		2,0 m		3,0 m				metri
Braccio di penetrazione da 1,04 m Pattini in gomma da 230 mm	1,0 m			427	349	239	198	226	187	3,13
	0 (suolo)			402	328	233	192	232	192	3,01
	-1,0 m	*1.151	932	402	328			316	260	2,40

ZX14-3 con cabina (lama a terra)

Unità: kg

Condizioni	Altezza punto di carico	Raggio di carico						A sbraccio massimo		
		1,0 m		2,0 m		3,0 m				metri
Braccio di penetrazione da 1,04 m Pattini in gomma da 230 mm	1,0 m			*492	349	*335	198	462	187	3,13
	0 (suolo)			*620	328	*346	192	483	192	3,01
	-1,0 m	*1.151	932	*487	328			687	260	2,40

ALLESTIMENTO DI SERIE

L'allestimento di serie può variare da Paese a Paese. Per ulteriori informazioni rivolgersi al concessionario Hitachi di zona.

MOTORE

- Separatore acqua per il carburante
- Serbatoio riserva radiatore
- Elettropompa alimentazione carburante
- Filtro olio motore a cartuccia
- Filtro del carburante

CIRCUITO IDRAULICO

- Leve di pilotaggio di tipo idraulico
- Leva di neutralizzazione del circuito di pilotaggio con sistema di avviamento motore in folle
- Freno di stazionamento rotazione
- Filtro aspirazione
- Filtro a portata totale
- Filtro pilotaggio

TETTUCCIO A 3 MONTANTI

- Tettuccio ROPS/OPG
- Sedile reclinabile
- Sedile con sospensioni
- Cintura di sicurezza
- Braccioli
- Alimentazione elettrica di riserva

SOTTOCARRO

- Pattini in gomma da 230 mm

TORRETTA

- Cassetta attrezzi

ATTREZZI ANTERIORI

- Boccola HN
- Braccio di penetrazione da 0,84 m
- Tubazioni aggiuntive (braccio di sollevamento)

ALLESTIMENTO A RICHIESTA

L'allestimento a richiesta può variare da Paese a Paese. Per ulteriori informazioni rivolgersi al concessionario Hitachi di zona.

CABINA

- Cabina ROPS/OPG
- Riscaldamento
- Radio AM/FM
- Lavacristalli
- Sbrinatori
- Sedile reclinabile
- Sedile con sospensioni
- Cintura di sicurezza
- Braccioli
- Alimentazione elettrica di riserva
- Tergicristalli

TETTUCCIO A 2 MONTANTI

- Tettuccio TOPS
- Sedile reclinabile
- Sedile con sospensioni
- Braccioli
- Alimentazione elettrica di riserva

- Doppi filtri aria
- Tubazioni aggiuntive (braccio di penetrazione)
- Braccio di penetrazione da 1,04 m
- Antifurto
- Benna rovescia da 0,02 m³ (ISO a colmo)
- Benna rovescia da 0,035 m³ (ISO a colmo)
- Benna rovescia da 0,04 m³ (ISO a colmo)
- Benna rovescia da 0,044 m³ (ISO a colmo)
- Benna rovescia da 0,05 m³ (ISO a colmo)

Le presenti caratteristiche tecniche possono essere soggette a modifiche senza preavviso. Le illustrazioni e le fotografie raffigurano dei modelli di serie, che possono essere dotati o meno di allestimento a richiesta o di serie. Colori o caratteristiche possono variare. Prima dell'uso, consultare il manuale d'uso e manutenzione per informazioni sulle procedure corrette.