

## F141-6W/ D Radfertiger

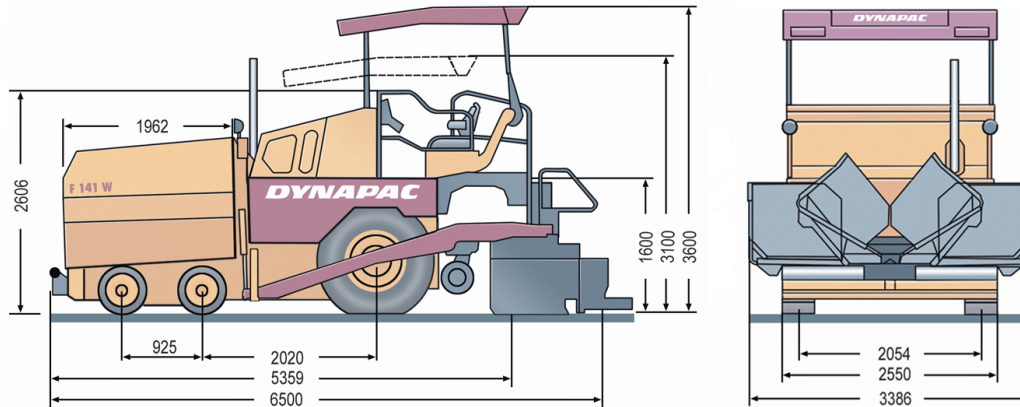

### Technische Daten



Abmessungen	F141-6W/ D
Grundbreite	2,55 m
Arbeitsbreite, hydraulisch ausfahrbar	5,10 m
Max. Arbeitsbreite (mit Anbauteilen)	8,10 m
Gewicht	
Gewicht	17 t
Kapazität	
Einbaustärke (max)	300 mm
Theoretische Einbaukapazität	750 t/ h
Laufwerk/ Fahrwerk	
Antriebsräder	14.00R-25
Vorderräder	560 / 100-410
Endantrieb	Hydrostatisch, alle Funktionen
Wenderadius (innen)	2.800 mm
Materialeinbaueinheit (Mulde)	
Einlaufhöhe, aussen	600 mm
Einlaufhöhe, Mitte	520 mm
Kapazität	5,90 m <sup>3</sup>
Materialbehälter, Breite	3.386 mm
Zugkraft	
Arbeitsgeschwindigkeit	0 - 29 m/ min
Transportgeschwindigkeit	5,42 m/ s
Motor	
Hersteller	Deutz
Modell	TCD2013L06V
Nennleistung	140 kW
Nennleistung	188 hp
Nennleistung @	1.800 rpm
Elektrische Anlage	24V
Abgasemissionen entsprechend	EU 3A / Tier 3
Lattenrost	
Transportband, Typ	Doppel- Transportband
Kratzerband, Breite	600 mm
Kratzerband, Bedienung	Proportionale Drehzahlsteuerung, beidseits unabhängig
Schnecke	
Schneckendurchmesser	380 mm
Schneckenregelung	Proportionale Drehzahlsteuerung Beide Schneckenhälften sind unabhängig voneinander Umkehrbare Drehrichtung

Finden Sie den Händler in Ihrer Nähe unter [www.dynapac.de](http://www.dynapac.de)

Wir behalten uns das Recht vor, Daten, Maße und andere Informationen ohne vorhergehende Mitteilung zu ändern. Fotos und Illustrationen zeigen nicht in jedem Falle die Standardversion der Maschinen. Die Informationen dieser Publikation sind allgemeiner Natur und nicht verbindlich.