

RY/SRY 1100

AUTOBETONIERA

Autotelaio a 3 assi
Cabina corta
Motorizzazione: PTO o Motore ausiliario



Dati tecnici

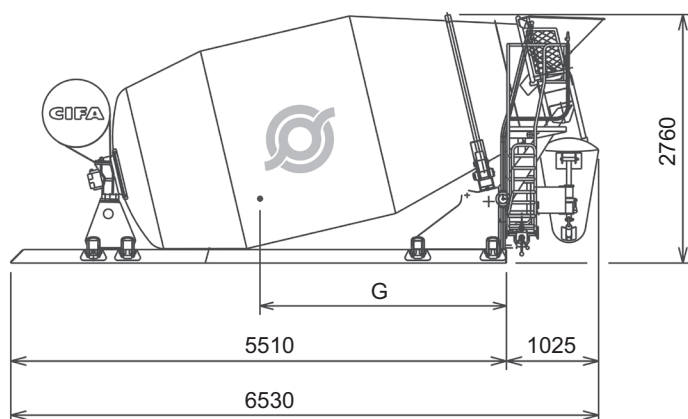

Motorizzazione

Capacità nominale	m ³	10
Volume geometrico	m ³	14,6
Coefficiente di riempimento	%	68
Velocità di rotazione	r.p.m.	0-14
Diametro	mm	2250
Rulli di rotolamento	n°	4
Portata pompa acqua	l/min	400
Pressione pompa acqua	bar	3,5
Scala contatore acqua	l	0-500
Capacità serbatoio acqua	l	800

Motorizzazione

Presenza di forza	modello	RY
Motore ausiliario	modello	SRY
Potenza richiesta	kW	68

Motorizzazione

		RY	SRY
Lunghezza telaio	mm	5510	
Lunghezza max	mm	6530	
Baricentro (G)	mm	2348	2393
Altezza max	mm	2760	
Larghezza max	mm	2360	
Peso complessivo a vuoto	Kg	4180	4730

RY/SRY 1100

AUTOBETONIERA

Autotelaio a 3 assi
Cabina corta
Motorizzazione: PTO o Motore ausiliario

Allestimento

Le betoniere serie "RY" e "SRY" sono concepite con linea morbida e compatta. La gamma "RY" è azionata col sistema in presa di forza dal motore sul veicolo, mentre la gamma "SRY" è azionata dal motore ausiliario montato sul controltelaio-betoniera.

Dotazione di serie

- Telaio di base regolabile, dritto o sagomato
- Tamburo, in acciaio antiusura Fe510, con spessori:
 - fondo mm 8
 - fasce e coni mm 5-5-5-4
 - eliche mm 5-5-4-3
- Protezione antiusura eliche 25x8 mm
- Due passi d'uomo
- Rulli di rotolamento diam. 250 mm con supporto a bilancino
- Riduttore centrale
- Serbatoio acqua, capacità 800 l
- Contatore acqua
- Due lance di lavaggio (una a terra con innesto rapido, una sulla pedana scaletta)
- Innesto rapido acqua da ambo i lati
- Manometro rilevamento consistenza calcestruzzo
- Doppi comandi elettroidraulici (una pulsantiera in cabina camion e una posteriore, asportabile, con 3 m di cavo)
- Due tronchi canale supplementari, con supporti di fissaggio su parafango
- Eliche sbordate, a quattro principi nel punto di scarico
- Lamiera antiusura su tramoggia di carico e canale di scarico
- Unità completamente sabbiata e protetta con fondo antiruggine
- Montaggio su autotelaio e verniciatura monocolor
- Collaudo motorizzazione
- Lampeggiatore posteriore
- Gruppo idrostatico Hydromatic, con "C.S.D." - Constant Speed Drive (controllo automatico velocità rotazione tamburo)
- Parafanghi in plastica con paraspruzzi CIFA
- Pompa acqua e cilindro alza canale, azionati idraulicamente dal distributore
- Scambiatore di calore
- Barra posteriore paraincastro ribaltabile omologata

Solo per versione "SRY"

- Motore ausiliario Iveco Motors 4 cil. turbo NEF N45 - 93 kW
- Quadro di comando completo con chiave d'accensione, indicatore temperatura olio motore e contaore

Accessori a richiesta

- Canala di scarico conica con terminale diam. 200 mm.
- Canala di scarico "SL 45", sfilabile idraulicamente (lung. 5,5 m)
- Serbatoio acqua, capacità 1200 l
- Serbatoio pressurizzato additivi (l 50)
- Impianto centralizzato manuale per ingrassaggio rulli ed anello di rotolamento
- Kit tubi oleodinamici d'emergenza
- Ulteriori due tronchi canale aggiuntivi fissati sul parafango
- Protezioni in gomma tra parafanghi e controltelaio
- Tappo "EKOS-1" antipolvere per chiusura tamburo
- Nastro trasportatore
- Verniciatura speciale
- Radiocomando palmare
- Tamburo light
- Motore ausiliario DEUTZ 6 cil. D914 L06 - 86,5 kW

Struttura

Controltelaio e castelletti calcolati mediante "Analisi ad Elementi Finiti" (FEM). Macchina prodotta con attrezzature tecnologicamente all'avanguardia. Tamburo in versione "heavy-duty", realizzato in tre fasce e con fondo ellittico. Alte capacità di mescolazione e massima resa grazie all'ottimale posizione delle eliche nel tamburo.

