

318E L

Escavatore idraulico



Motore

Modello motore	Cat® C4.4 ACERT™	
Potenza – ISO 14396 (metrica)	89 kW	121 hp

Trasmissione

Velocità massima di marcia	3,9 km/h
Massimo sforzo di trazione alla barra	206,9 kN

Pesi

Peso operativo minimo	18.600 kg
Peso operativo massimo	19.500 kg

Se cercate una macchina da 18 tonnellate altamente produttiva, con consumi contenuti e facile da azionare e trasportare, la risposta è il nuovo 318E L.

Costruito per soddisfare gli odierni standard sulle emissioni Stage IIIB dell'Unione Europea, il 318E L rappresenta una scelta eccellente per coloro che richiedono una macchina per usi generali ben bilanciata in grado di fornire potenza e consumo del combustibile ottimali in una soluzione facile da trasportare. Questo nuovo modello viene fornito con alcune nuove caratteristiche e vantaggi esclusivi per proprietari e operatori.

Indice

Motore	4
Impianto idraulico	6
Cabina operatore	8
Strutture e carro	9
Attrezzature	10
Leverismo anteriore	11
Tecnologie integrate	12
Facilità di manutenzione	13
Sicurezza	14
Assistenza clienti completa	15
Sostenibilità	16
Caratteristiche tecniche	17
Attrezzatura standard	30
Attrezzatura a richiesta	31





Fin dalla sua nascita negli anni Novanta, la famiglia di escavatori della Serie 300 è stata il punto di riferimento in termini di produzione e prestazioni. La nuova Serie E insieme con il 318E L porterà avanti questa tradizione di leadership.

Motore

Emissioni ridotte, prestazioni economiche e affidabili.





Il motore Cat C4.4 ACERT è realizzato per soddisfare le esigenze più stringenti del lavoro di tutto il giorno per tutti i giorni.

Nessuna interruzione nei processi lavorativi grazie al nostro nuovo sistema di rigenerazione che funziona automaticamente senza richiedere l'intervento dell'operatore.

Modalità di potenza

Il 318E L è disponibile in due modalità di potenza: elevata per la produzione massima ed economy per prestazioni bilanciate con un consumo di combustibile ridotto.

Due funzioni di riduzione dei consumi: potenza del motore a richiesta e arresto motore al minimo. La potenza motore a richiesta mantiene basso il regime durante operazioni di carico ridotte e lo regola e lo aumenta automaticamente quando rileva un carico superiore. La funzione di arresto motore al minimo spegne automaticamente il motore in presenza di un regime minimo per un periodo superiore a quello impostato. In questo modo viene risparmiata una quantità significativa di carburante, vengono ridotte le emissioni e al contempo le ore di servizio accumulate, con conseguente possibilità di prolungare gli intervalli di manutenzione e migliorare il valore di rivendita.

Impianto di alimentazione compatibile con biodiesel

Maggiore versatilità grazie al motore C4.4 ACERT adeguatamente equipaggiato per funzionare con biodiesel B20 senza alcuna operazione particolare, è sufficiente rifornire la macchina con il combustibile e partire.

Impianto idraulico

Spostamento di materiali misti, rocce e detriti con velocità, precisione ed efficienza massime.





Impianto idraulico

L'impianto idraulico ben progettato è uno dei fattori che maggiormente contribuisce alla produttività e alla riduzione dei consumi e ciò che differenzia gli escavatori Cat. Il 318E L è equipaggiato con caratteristiche esclusive che garantiscono una maggiore potenza a terra a costi ridotti.

Pompe e valvole

La valvola di controllo principale è costruita per funzionare con qualsiasi attrezzo, consentendo lavori diversi con una sola macchina. Le pompe principali sono affiancate e sono azionate direttamente dal motore per garantire il massimo livello di efficienza e ridurre i costi del combustibile.

Rigenerazione del braccio

La rigenerazione elettrica del braccio determina una minore perdita di pressione, una controllabilità e una produttività maggiori e costi di esercizio inferiori; funziona riutilizzando il flusso di olio che scorre dalla testa del cilindro del braccio all'estremità dello stelo del cilindro durante le operazioni quotidiane di "abbassamento del braccio".

Durante il processo di rigenerazione, il regime motore viene mantenuto basso per impedire che una quantità extra di olio fluisca ai cilindri del braccio, risparmiando energia.



Sedili

Le tre tipologie di sedile disponibili garantiscono il massimo comfort per tutti gli operatori durante una lunga giornata di lavoro. Sono infatti disponibili sedili con sospensione pneumatica, riscaldati e ventilati e tutti sono dotati di schienale reclinabile, sono scorrevoli e possono essere regolati in altezza e inclinazione.

Cabina operatore

Gli operatori apprezzeranno la tranquillità e la comodità della cabina.

Comandi

La possibilità di regolare i joystick verso destra e sinistra in base a preferenze personali offre il massimo comfort all'operatore per garantire la massima produttività e attenzione.

Monitor

Gli operatori rimangono concentrati sul lavoro in esecuzione grazie a un monitor LCD ad alta risoluzione programmabile in 44 lingue, un dettaglio che riflette la diversificazione geografica della forza lavoro odierna. Sul monitor vengono inoltre riprodotte le immagini della telecamera retrovisiva, offrendo una sicurezza e una produttività maggiori sul sito di lavoro.

Alimentazione e porta audio ausiliaria

Per allietare le giornate lavorative degli operatori e garantire il massimo comfort, vicino ai principali vani portaoggetti sono posizionate due prese da 12 Volt, per caricare dispositivi elettronici quali un lettore MP3 e un telefono cellulare.

Portaoggetti

Gli operatori hanno a disposizione vani portaoggetti per conservare i propri equipaggiamenti nelle console anteriore, posteriore e laterale. Vicino alla presa ausiliaria è stato inserito uno spazio apposito per lettori MP3 e cellulari. Nel portabevande trovano posto anche le tazze ampie con manico, mentre il ripiano dietro il sedile offre spazio per riporre portavivande o cassette degli attrezzi di grandi dimensioni.

Climatizzatore automatico

Il sistema è dotato di cinque bocchette dell'aria con ventilazione filtrata positiva, per rendere più confortevole il lavoro anche in condizioni climatiche estreme.

Telaio

I telai inferiore e superiore (1) del 318E L, entrambi realizzati per sostenere dure giornate lavorative nel tempo, garantiscono qualità, affidabilità e durata eccellenti.

Carro

Il carro lungo (2) ben si adatta a qualsiasi tipo di attività della macchina da 18 tonnellate. I rulli inferiori di tipo a doppio perno pieno garantiscono un'affidabilità maggiore e una nuova protezione guida in due parti, opzionale, consente di mantenere più agevolmente l'allineamento dei cingoli.

Contrappeso

Sia che ci si trovi su un terreno piano intenti nelle operazioni di sminuzzamento dei detriti che su una pendenza per operazioni di gettata di massi su tubi di drenaggio, il contrappeso da 3,4 t (3) offre il peso sufficiente sul retro per mantenere la macchina bilanciata e produttiva. I tiranti integrati, inoltre, consentono di rimuovere facilmente e nella massima sicurezza il contrappeso per operazioni di manutenzione o spedizione.

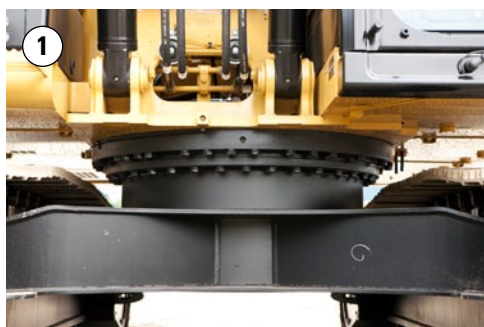

Strutture e carro

Questa macchina costruita per durare nel tempo, consente innumerevoli attività impegnative.

Attrezzature

Massima sicurezza nelle operazioni di scavo, martellamento, scarificazione e taglio.



Inoltre, è possibile estendere ulteriormente la versatilità e le prestazioni della macchina grazie all'intera linea di Cat Work Tool. Ciascuna attrezzatura di cui viene dotata la macchina consente di eseguire numerose attività in diversi siti di lavoro.

Attacchi: cambi rapidi degli attrezzi

Provate a pensare al livello di produttività che potrete raggiungere con un attacco rapido. Combinare un attacco robusto con una linea di attrezzature comuni montabili su macchine diverse ma con le stesse dimensioni e otterrete massime prestazioni e versatilità in ogni lavoro.

Attrezzature: operazioni di taglio, schiacciamento, polverizzazione e carico

Non è importante quale sia la vostra specialità, Caterpillar è in grado di offrirvi gli attrezzi adeguati per ottenere il massimo dalla vostra macchina in termini di rapidità ed efficienza.

Benne: operazioni di scavo, movimentazione e carico

Le benne Cat sono ideate per consentire efficienti operazioni di riempimento grazie a cicli rapidi e regolari, sinonimo di elevata produttività per ogni operazione di scavo. L'eccellente resistenza all'usura delle benne per impieghi generali, gravosi e molto gravosi offre prestazioni affidabili in un'ampia varietà di operazioni di abrasione dei materiali. Sono inoltre disponibili su richiesta benne per pulizia dei canali e per altri usi speciali.

Leverismo anteriore

Massima durata anche nelle condizioni più difficili.

I bracci, gli avambracci e i perni dei leverismi di alta qualità, resistenza e affidabilità consentono ora intervalli di manutenzione prolungati e tempi di fermo ridotti. Tutti i bracci e gli avambracci sono realizzati con rinforzi interni a garanzia di una maggiore durata e sono tutti sottoposti a un controllo a ultrasuoni che ne assicura la qualità e l'affidabilità che ci si aspetta da Cat per tutte le applicazioni gravose.

Bracci e avambracci

Il modello 318E L viene fornito con un braccio MONO e quattro configurazioni di avambracci: R3,1 m, R2,9 m, R2,6 m e R2,25 m. Inoltre può essere dotato di un braccio ad angolazione variabile e due configurazioni di avambracci: R2,6 m e R2,25 m.

Il **braccio MONO** è ideato per tutte le applicazioni previste per le dimensioni della macchina in questione, quali scavo, movimentazione rocce e per tutte le operazioni pressoché infinite che è possibile realizzare grazie alle attrezzature idrauliche Cat. Il **braccio ad angolazione variabile** offre flessibilità e versatilità eccellenti. La posizione del braccio può essere regolata dai 90°, quando è completamente represso, ai 180°, quando è completamente esteso. Estendendo completamente il braccio si ha il massimo della profondità di scavo, dello sbraccio e dell'altezza di lavoro. Ritraendo il braccio si può lavorare vicino ai cingoli, aumentare la capacità di sollevamento e operare in spazi ristretti. Particolarmente adatti per la posa dei tubi in PVC.



Tecnologie integrate

Il vostro team è ora in grado di lavorare in modo più semplice ed efficiente.



Sistema Cat® Grade Control Depth and Slope

Il sistema Cat Grade Control Depth and Slope è un pacchetto separato montabile in fabbrica che consente il referenziamento altimetrico del sito e l'immissione dei valori previsti di altitudine e pendenza in modo da ottenere in tempo reale informazioni sulla posizione della punta della benna sul monitor della cabina. Ciò consente di eseguire operazioni di taglio o riempimento alla quota prevista, riducendo la necessità e i costi impliciti nell'uso di un tradizionale inclinometro. Il sistema inoltre garantisce una maggiore sicurezza del sito di lavoro e consente il completamento delle attività in tempi più brevi con un minor numero di cicli e un notevole risparmio dei consumi.

Per strutture più complesse e per ottenere prestazioni avanzate, il sistema Cat Grade Control Depth and Slope può essere aggiornato con componenti Cat AccuGrade™ quali GPS e UTS (Universal Total Station). Queste tecnologie di posizionamento si interfacciano con l'infrastruttura del sito per fornire informazioni precise sulla posizione della punta della benna, ridurre i tempi di referenziamento e garantire produttività e accuratezza maggiori.

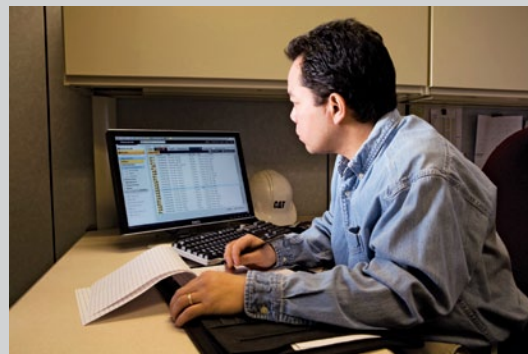

Cat Product Link

Il sistema integrato Cat Product Link™ è progettato per controllare e migliorare l'efficacia di gestione della flotta. Eventi, codici diagnostici, ore di funzionamento, consumo di combustibile, posizione e altre informazioni sulla macchina vengono trasmessi a un'applicazione protetta basata su Web denominata Vision Link™ che usa potenti strumenti per comunicare con utenti e dealer Cat al fine di evitare tempi di fermo e offrire la manutenzione migliore della flotta.



Facilità di manutenzione

Facile accesso, massima rapidità e sicurezza.

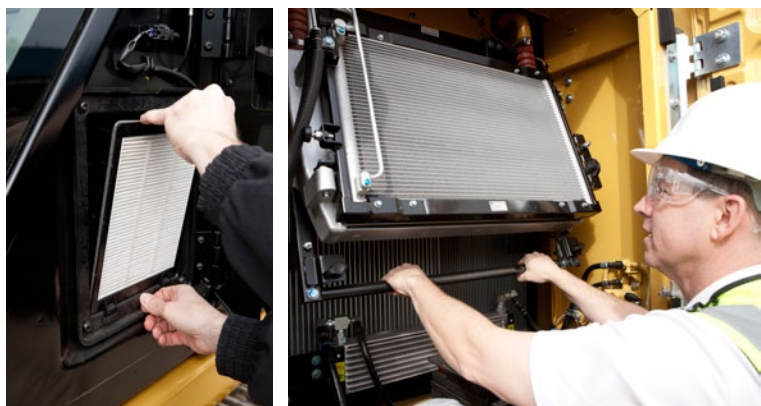

Gruppi raggiungibili da terra

I tecnici della manutenzione hanno facile accesso da terra ai gruppi radiatore, pompa e filtro dell'aria attraverso gli ampi sportelli di servizio per agevolare il raggiungimento, il controllo e la sostituzione di liquidi e filtri.

Sistema di raffreddamento

Il gruppo di raffreddamento include una struttura migliorata dello scambiatore di calore dell'olio e del radiatore del motore con le due masse radianti montate fianco a fianco e con il post-refrigeratore aria-aria e il condensatore installati sulla parte anteriore. Il radiatore utilizza un'aletta a onda quadra in alluminio per impedire l'ostruzione mentre il postrefrigeratore aria-aria e il condensatore ruotano verso l'alto per agevolare la pulizia delle masse radianti rendendo estremamente più comodi gli interventi di manutenzione.



Altri benefici per la manutenzione

- Il rubinetto di scarico remoto del serbatoio del combustibile rende estremamente facile e semplice la rimozione dell'acqua e dei sedimenti durante gli interventi di manutenzione ordinaria.
- Il rischio di riempimento eccessivo del serbatoio del combustibile in questo modo viene notevolmente ridotto grazie a un indicatore di livello integrato.

Sicurezza

Alcune caratteristiche integrate garantiscono una maggiore protezione per gli operatori.

Cabina con struttura ROPS (Roll Over Protective Structure)

La cabina certificata ROPS offre una protezione avanzata in caso di ribaltamento ed è ideata per ospitare anche la struttura FOGS (Falling Object Guard Structure, struttura di protezione contro oggetti che cadono dall'alto), fondamentale nelle operazioni di movimentazione dei rifiuti e di demolizione.

Isolamento acustico

Il rivestimento e la tenuta del tetto rendono il livello di rumorosità all'interno della cabina paragonabile a quello di qualsiasi odierno pick-up.

Piastre antiscivolo

Il rischio di scivolamento per l'operatore e i tecnici della manutenzione sono ridotti grazie a piastre antiscivolo poste sulla superficie della struttura superiore e del vano portaoggetti.

Gradini, corrimano e protezioni

I tecnici della manutenzione possono ora lavorare nella massima sicurezza sulla macchina grazie all'estensione di corrimano e protezioni alla struttura superiore e ai gradini sul carrello portacingoli e sul vano portaoggetti.

Luci a spegnimento ritardato

Le luci cabina e braccio possono essere programmate per rimanere accese fino a un massimo di 90 secondi dopo lo spegnimento del motore, per agevolare l'uscita dalla macchina.

Luci con lampade a scarica ad alta intensità (HID)

Per una maggiore visibilità in condizioni di scarsa luminosità, è possibile montare luci HID (1).

Vetri

I finestrini superiore e inferiore possono essere facilmente conservati all'interno della cabina (2). Una luminosità e una visibilità verso l'alto maggiori sono inoltre garantiti dall'ampio lucernaio con duplice funzione di uscita di emergenza.

Telecamera retrovisiva

L'operatore ha una chiara visione di cosa accade dietro la macchina grazie al monitor con telecamera retrovisiva, integrata nel contrappeso per assicurare la massima protezione (3).



Assistenza clienti completa

Il dealer Cat vi garantirà sempre
la massima assistenza.



Assistenza ai prodotti

La rete mondiale di dealer Cat consente tempi di fermo delle macchine ridotti, così come è possibile ridurre al minimo i costi di riparazione e contribuire allo sviluppo sostenibile attraverso l'uso dei componenti rigenerati Cat.

Scelta delle macchine

Quali sono le esigenze del lavoro e le attrezzature necessarie? Quale produttività serve? I dealer Cat sono a disposizione per consigliare la macchina migliore per ciascuna esigenza.

Acquisto

Minori costi di proprietà e di esercizio sono garantiti dall'uso delle esclusive opzioni di finanziamento e assistenza dei dealer Cat.

Contratti di assistenza con i clienti

I dealer Cat offrono un'ampia varietà di contratti di assistenza e collaborano con i clienti per sviluppare il programma più adatto alle loro necessità. Tali piani possono riguardare l'intera macchina, comprese le attrezzature, allo scopo di proteggere l'investimento.

Funzionamento

Il miglioramento delle tecniche operative può aumentare i profitti. Il dealer Cat dispone di video, documentazione e altro materiale atto ad aumentare la produttività. Caterpillar offre inoltre simulatori e corsi certificati di formazione per gli operatori, per massimizzare la redditività dell'investimento.

Sostituzione

Riparare, rigenerare o sostituire? Il dealer Cat è in grado di assistere il cliente nella valutazione dei costi connessi, mettendolo in condizione di fare la scelta migliore.

Sostenibilità

La macchina è progettata per tutelare le generazioni future.



- Il modello 318E L è una macchina efficiente e produttiva, progettata per preservare le vostre risorse finanziarie per le generazioni future.
- Il motore C4.4 ACERT, insieme al Modulo emissioni pulite Cat (CEM), è conforme agli standard sulle emissioni EU Stage IIIB.
- Il modello 318E L consente di utilizzare combustibile diesel a bassissimo tenore di zolfo (ULSD) con 15 ppm o meno di contenuto di zolfo o biodiesel (B20) miscelato con ULSD, secondo gli standard ASTM 6751 o EN 14214.
- Un indicatore di troppopieno si solleva quando il livello del combustibile nel serbatoio è troppo alto per evitare fuoriuscite.
- L'opzione QuickEvac™, inoltre, garantisce rapidità, facilità e sicurezza negli interventi di cambio dell'olio motore e dell'olio idraulico.
- L'esclusivo filtro dell'olio motore elimina la necessità di tuniche di metallo verniciate e piastre superiori in alluminio. La scatola avvitata a cartuccia consente di separare e sostituire il filtro interno, elemento che può essere incenerito per ridurre la produzione di rifiuti.



Caratteristiche tecniche dell'escavatore idraulico 318E L

Motore

Modello motore	Cat C4.4 ACERT
Potenza netta – ISO 9249	85 kW
Potenza netta – ISO 9249	115 hp (metrica)
Potenza – ISO 14396	89 kW
Potenza – ISO 14396	121 hp (metrica)
Alesaggio	105 mm
Corsa	127 mm
Cilindrata	4,4 L

Pesi

Peso operativo minimo*	18.600 kg
Peso operativo massimo**	19.500 kg

*Braccio MONO da 5,1 m, avambraccio da 2,6 m, contrappeso da 3,4 t, GD 0,91 m³, benna larga da 1.200 mm con raggio della punta di 1.380 mm e pattini da 500 mm.

**Braccio VA, avambraccio da 2,6 m, contrappeso da 3,4 t, GD 0,76 m³, benna larga da 1.050 mm con raggio della punta di 1.380 mm e pattini da 700 mm.

Impianto idraulico

Impianto principale – Flusso massimo (Totale)	300 L/min
Sistema di rotazione – flusso massimo	150 L/min
Pressione massima – Attrezzatura (braccio sollevato)	35.000 kPa
Pressione massima – Attrezzatura (altra)	32.000 kPa
Pressione massima – Marcia	35.000 kPa
Pressione massima – Rotazione	23.000 kPa
Sistema pilota – Flusso massimo	26,1 L/min
Sistema pilota – Pressione massima	4.120 kPa
Cilindro del braccio – Alesaggio	110 mm
Cilindro del braccio – Corsa	1.193 mm
Cilindro dell'avambraccio – Alesaggio	130 mm
Cilindro dell'avambraccio – Corsa	1.331 mm
Cilindro benna – Alesaggio	110 mm
Cilindro benna – Corsa	1.039 mm

Trasmissione

Velocità massima di marcia	3,9 km/h
Massimo sforzo di trazione alla barra	206,9 kN
Pendenza	35°/70%

Meccanismo di rotazione

Velocità di rotazione	8,85 giri/min
Coppia di rotazione	50,7 kN·m

Capacità di rifornimento

Capacità del serbatoio del combustibile	290 L
Sistema di raffreddamento	24 L
Olio motore (con filtro)	13,5 L
Riduttore di rotazione	8 L
Riduttore finale (ciascuno)	8 L
Capacità olio dell'impianto idraulico (compreso serbatoio)	190 L
Olio per serbatoio idraulico	121 L

Cingoli

Numero di pattini (per lato)	45 pezzi
Numero di rulli inferiori (per lato)	7 pezzi
Numero di rulli superiori (per lato)	2 pezzi

Livelli di rumorosità

Interno – ISO 6396	71 dB(A)
Esterno – ISO 6396	101 dB(A)

- Se installata e sottoposta alla corretta manutenzione, la cabina offerta da Caterpillar, se sottoposta a test con sportelli e finestrini chiusi nelle condizioni specificate dalla normativa ANSI/SAE J1166 OCT98, soddisfa i requisiti OSHA ed MSHA relativi ai limiti di esposizione sonora per l'operatore in vigore al momento della produzione.
- Possono essere necessarie protezioni acustiche quando si lavora con una macchina non dotata di cabina operatore o con cabina non correttamente sottoposta a manutenzione o con sportelli/finestrini aperti, per periodi prolungati o in un ambiente rumoroso.

Caratteristiche tecniche dell'escavatore idraulico 318E L

Dimensioni

Tutte le dimensioni sono indicative.

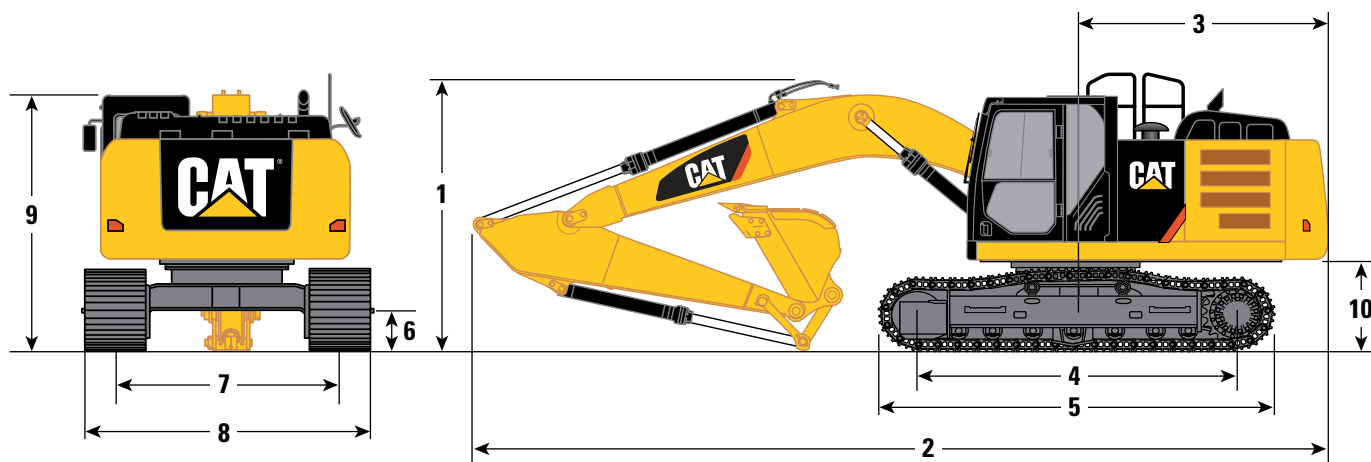

Avambraccio	Braccio MONO 5,1 m				Braccio VA	
	R3,1 m	R2,9 m	R2,6 m	R2,25 m	R2,6 m	R2,25 m
1 Altezza di spedizione*	3.390 mm	3.100 mm	3.100 mm	3.100 mm	3.100 mm	3.100 mm
Altezza di spedizione all'estremità del braccio	3.390 mm	3.090 mm	3.040 mm	2.930 mm	2.980 mm	2.840 mm
Altezza di spedizione con corrimano	3.100 mm	3.100 mm	3.100 mm	3.100 mm	3.100 mm	3.100 mm
Altezza di spedizione con protezione superiore	3.100 mm	3.100 mm	3.100 mm	3.100 mm	3.100 mm	3.100 mm
2 Lunghezza di spedizione	8.580 mm	8.590 mm	8.570 mm	8.560 mm	8.630 mm	8.640 mm
3 Raggio ingombro di rotazione	2.500 mm	2.500 mm	2.500 mm	2.500 mm	2.500 mm	2.500 mm
4 Lunghezza al centro dei rulli	3.265 mm	3.265 mm	3.265 mm	3.265 mm	3.265 mm	3.265 mm
5 Lunghezza cingoli	4.075 mm	4.075 mm	4.075 mm	4.075 mm	4.075 mm	4.075 mm
6 Distanza libera da terra	440 mm	440 mm	440 mm	440 mm	440 mm	440 mm
7 Carreggiata	1.990 mm	1.990 mm	1.990 mm	1.990 mm	1.990 mm	1.990 mm
8 Larghezza di trasporto						
Pattini da 500 mm	2.520 mm	2.520 mm	2.520 mm	2.520 mm	2.520 mm	2.520 mm
Pattini da 600 mm	2.590 mm	2.590 mm	2.590 mm	2.590 mm	2.590 mm	2.590 mm
Pattini da 700 mm	2.690 mm	2.690 mm	2.690 mm	2.690 mm	2.690 mm	2.690 mm
9 Altezza cabina	2.890 mm	2.890 mm	2.890 mm	2.890 mm	2.890 mm	2.890 mm
Altezza cabina con protezione superiore	3.100 mm	3.100 mm	3.100 mm	3.100 mm	3.100 mm	3.100 mm
10 Distanza del contrappeso da terra**	1.010 mm	1.010 mm	1.010 mm	1.010 mm	1.010 mm	1.010 mm
Capacità benna	0,91 m ³	0,91 m ³	0,91 m ³	0,91 m ³	0,76 m ³	0,76 m ³
Raggio della punta della benna	1.380 mm	1.380 mm	1.380 mm	1.380 mm	1.380 mm	1.380 mm

*Compresa l'altezza del lobo del pattino.

**Senza l'altezza del lobo del pattino.

Gamme operative

Tutte le dimensioni sono indicative.

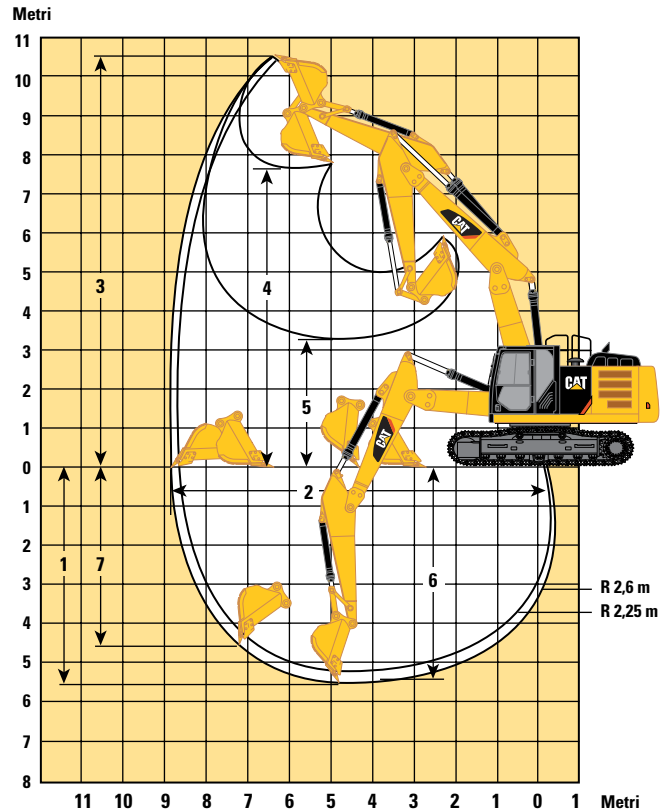
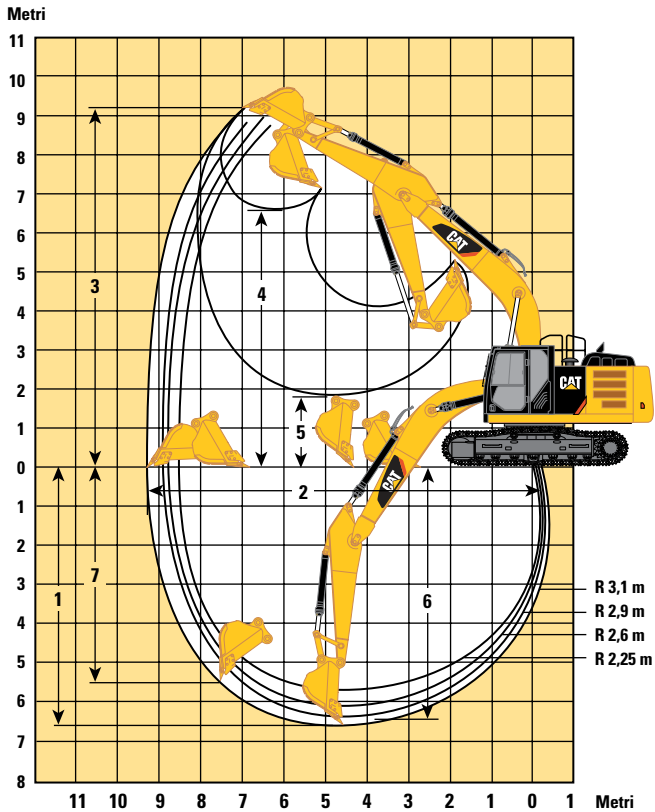

Braccio MONO 5,1 m

Braccio VA

Avambraccio	R3,1 m	R2,9 m	R2,6 m	R2,25 m	R2,6 m	R2,25 m
1 Massima profondità di scavo	6.590 mm	6.390 mm	6.090 mm	5.740 mm	5.510 mm	5.160 mm
2 Sbraccio massimo a terra	9.260 mm	8.990 mm	8.780 mm	8.460 mm	8.970 mm	8.630 mm
3 Altezza massima di taglio	9.220 mm	8.880 mm	8.930 mm	8.750 mm	10.560 mm	10.260 mm
4 Altezza massima di carico	6.570 mm	6.280 mm	6.280 mm	6.120 mm	7.870 mm	7.550 mm
5 Altezza minima di carico	1.810 mm	2.010 mm	2.310 mm	2.660 mm	3.300 mm	3.600 mm
6 Profondità massima di taglio per fondo livello 2.440 mm	6.400 mm	6.150 mm	5.860 mm	5.490 mm	5.380 mm	5.020 mm
7 Profondità di scavo massima su parete verticale	5.390 mm	4.900 mm	4.920 mm	4.480 mm	4.480 mm	4.090 mm
Capacità benna	0,91 m ³	0,91 m ³	0,91 m ³	0,91 m ³	0,76 m ³	0,76 m ³
Raggio della punta della benna	1.380 mm	1.380 mm	1.380 mm	1.380 mm	1.380 mm	1.380 mm

Caratteristiche tecniche dell'escavatore idraulico 318E L

Peso componenti principali

Macchina base (con cilindro del braccio, senza contrappeso, leverismo anteriore e cingoli)	5.900 kg
Carro lungo	3.930 kg
Contrappeso	3.400 kg
Braccio (include tubi, perni e cilindro dell'avambraccio)	
Braccio MONO – 5,1 m	1.500 kg
Braccio MONO per CGC – 5,1 m	1.500 kg
Braccio VA	1.900 kg
Avambraccio (include tubi, perni e cilindro della benna)	
R3,1 m	1.000 kg
R2,6 m per CGC	910 kg
R2,9 m	970 kg
R2,6 m	910 kg
R2,25 m	880 kg
R2,6 m per braccio VA	840 kg
R2,25 m per braccio VA	810 kg
Pattino (lungo/per un cingolo)	
A tripla costola, 500 mm	2.240 kg
A tripla costola da 600 mm	2.480 kg
A tripla costola, 700 mm	2.710 kg

Tutti i pesi sono arrotondati ai 10 kg più vicini ad esclusione dell'attacco rapido e delle benne.

Il peso della macchina di base include 75 kg di peso dell'operatore, il peso del combustibile al 90% del serbatoio e il carro con protezione centrale.

Peso operativo e pressione a terra

	700 mm Pattini a tripla costola	600 mm Pattini a tripla costola	500 mm Pattini a tripla costola
Braccio MONO – 5,1 m			
R3,1 m	19.200 kg	19.000 kg	18.700 kg
R2,9 m	19.200 kg	18.900 kg	18.700 kg
R2,6 m	19.100 kg	18.900 kg	18.600 kg
R2,25 m	19.100 kg	18.800 kg	18.600 kg
Braccio VA			
R2,6 m	19.500 kg	19.300 kg	19.000 kg
R2,25 m	19.500 kg	19.200 kg	19.000 kg

Tutti i pesi sono arrotondati ai 100 kg più vicini.

Il braccio MONO include benna GD da 0,91 m³ (740 kg).

Il braccio VA include benna GD da 0,76 m³ (660 kg) e tubazioni ausiliarie.

Forze di benna e avambraccio

Avambraccio	Braccio MONO 5,1 m			Braccio VA		
	R3,1 m	R2,9 m	R2,6 m	R2,25 m	R2,6 m	R2,25 m
Senza attacco rapido CW						
Impieghi generali						
Forza di scavo della benna (ISO)	123 kN	123 kN	123 kN	123 kN	135 kN	135 kN
Forza di scavo dell'avambraccio (ISO)	77 kN	80 kN	86 kN	94 kN	80 kN	88 kN
Impieghi critici						
Forza di scavo della benna (ISO)	123 kN	123 kN	123 kN	123 kN	134 kN	134 kN
Forza di scavo dell'avambraccio (ISO)	76 kN	80 kN	86 kN	94 kN	80 kN	88 kN
CW-30						
Impieghi generali						
Forza di scavo della benna (ISO)	112 kN	112 kN	112 kN	112 kN	123 kN	123 kN
Forza di scavo dell'avambraccio (ISO)	75 kN	78 kN	83 kN	91 kN	78 kN	85 kN
Impieghi gravosi						
Forza di scavo della benna (ISO)	112 kN	112 kN	112 kN	112 kN	123 kN	123 kN
Forza di scavo dell'avambraccio (ISO)	75 kN	78 kN	83 kN	91 kN	77 kN	85 kN
CW-30S						
Impieghi generali						
Forza di scavo della benna (ISO)	111 kN	111 kN	111 kN	111 kN	121 kN	121 kN
Forza di scavo dell'avambraccio (ISO)	74 kN	78 kN	83 kN	91 kN	77 kN	85 kN
Impieghi gravosi						
Forza di scavo della benna (ISO)	112 kN	112 kN	112 kN	112 kN	123 kN	123 kN
Forza di scavo dell'avambraccio (ISO)	75 kN	78 kN	83 kN	91 kN	77 kN	85 kN

Affinché i suoi prodotti offrano il massimo valore, Caterpillar raccomanda ai clienti di usare attrezzature adeguate. L'uso di attrezzature (ad esempio benne) che non rientrano nelle raccomandazioni o nelle specifiche di Caterpillar per quanto riguarda peso, dimensioni, flussi, pressioni, ecc. può portare a prestazioni sub-ottimali: cali di produttività, minore stabilità e affidabilità, ridotta durata dei componenti, ecc. L'uso improprio di un'attrezzatura che causa accelerazione, leverage, torsione e/o inceppamento di carichi pesanti ridurrà la durata del braccio e dell'avambraccio.

Caratteristiche tecniche dell'escavatore idraulico 318E L

Capacità di sollevamento braccio MONO



Altezza punto di carico



Carico a sbraccio massimo



Raggio di carico sulla parte anteriore



Raggio di carico laterale















Braccio – 5,1 m

Contrappeso – 3,43 t

Benna – nessuna

Avambraccio – R3,1 m

Pattini – a tripla costola da 500 mm

		1,5 m		3,0 m		4,5 m		6,0 m		7,5 m				m
														
7,5 m	kg											*2.700	*2.700	5,50
6,0 m	kg							*3.600	*3.600			*2.400	*2.400	6,76
4,5 m	kg							*3.800	3.650	*2.400	*2.400	*2.350	*2.350	7,52
3,0 m	kg			*7.350	*7.350	*5.200	*5.200	*4.350	3.500	*3.750	2.450	*2.350	2.250	7,93
1,5 m	kg			*8.100	*8.100	*6.600	4.950	*5.050	3.300	4.000	2.400	*2.500	2.150	8,03
Al suolo	kg			*7.200	*7.200	*7.550	4.650	5.400	3.150	3.900	2.300	*2.800	2.150	7,85
-1,5 m	kg	*5.450	*5.450	*10.050	8.300	*7.900	4.550	5.300	3.050			*3.300	2.350	7,36
-3,0 m	kg	*9.050	*9.050	*11.100	8.400	*7.500	4.550	5.300	3.100			*4.400	2.800	6,49
-4,5 m	kg			*8.800	8.700	*5.950	4.700					*5.050	4.050	5,03















Braccio – 5,1 m

Contrappeso – 3,43 t

Benna – nessuna

Avambraccio – R3,1 m

Pattini – A tripla costola, da 700 mm con gradino

		1,5 m		3,0 m		4,5 m		6,0 m		7,5 m				m
														
7,5 m	kg											*2.700	*2.700	5,50
6,0 m	kg							*3.600	*3.600			*2.400	*2.400	6,76
4,5 m	kg							*3.800	3.750	*2.400	*2.400	*2.350	*2.350	7,52
3,0 m	kg			*7.350	*7.350	*5.200	*5.200	*4.350	3.600	*3.750	2.550	*2.350	2.300	7,93
1,5 m	kg			*8.100	*8.100	*6.600	5.050	*5.050	3.400	4.100	2.450	*2.500	2.200	8,03
Al suolo	kg			*7.200	*7.200	*7.550	4.800	5.550	3.250	4.000	2.350	*2.800	2.200	7,85
-1,5 m	kg	*5.450	*5.450	*10.050	8.500	*7.900	4.650	5.450	3.150			*3.300	2.400	7,36
-3,0 m	kg	*9.050	*9.050	*11.100	8.600	*7.500	4.650	*5.450	3.150			*4.400	2.850	6,49
-4,5 m	kg			*8.800	*8.800	*5.950	4.850					*5.050	4.150	5,03

*Indica che il carico è limitato dalla capacità di sollevamento idraulico piuttosto che dal carico di ribaltamento. I carichi sopra indicati sono conformi allo standard ISO 10567:2007, relativo alla capacità di sollevamento degli escavatori idraulici, e non superano l'87% della capacità di sollevamento idraulico o il 75% del carico di ribaltamento. Il peso di tutti gli accessori di sollevamento deve essere sottratto dalle capacità di sollevamento riportate sopra. Esse sono calcolate su una macchina posizionata su una superficie stabile e uniforme. L'uso di un punto di attacco dell'attrezzatura per manipolare/solevare oggetti può influire sulle prestazioni di sollevamento della macchina.

Per informazioni specifiche su un prodotto, consultare sempre il Manuale di funzionamento e manutenzione corrispondente.

Capacità di sollevamento braccio MONO



Altezza punto di carico



Carico a sbraccio massimo



Raggio di carico sulla parte anteriore



Raggio di carico laterale















Braccio – 5,1 m

Contrappeso – 3,43 t

Benna – nessuna

Avambraccio – R2,9 m

Pattini – a tripla costola da 500 mm

		1,5 m		3,0 m		4,5 m		6,0 m		7,5 m				m
														
7,5 m	kg											*2.900	*2.900	5,09
6,0 m	kg							*3.600	*3.600			*2.600	*2.600	6,44
4,5 m	kg							*4.000	3.650			*2.550	*2.550	7,24
3,0 m	kg			*7.900	*7.900	*5.450	5.350	*4.500	3.500	*3.250	2.450	*2.600	2.400	7,66
1,5 m	kg			*7.650	*7.650	*6.800	4.950	*5.150	3.300	4.000	2.400	*2.800	2.250	7,77
Al suolo	kg			*7.600	*7.600	*7.700	4.650	5.400	3.150	*3.700	2.350	*3.200	2.300	7,58
-1,5 m	kg	*6.150	*6.150	*10.900	8.350	*7.900	4.550	5.300	3.100			*3.900	2.500	7,07
-3,0 m	kg	*10.050	*10.050	*10.850	8.450	*7.450	4.600	*5.300	3.100			*5.100	3.050	6,15
-4,5 m	kg			*8.300	*8.300	*5.550	4.800					*5.400	4.650	4,59















Braccio – 5,1 m

Contrappeso – 3,43 t

Benna – nessuna

Avambraccio – R2,9 m

Pattini – A tripla costola, da 700 mm con gradino

		1,5 m		3,0 m		4,5 m		6,0 m		7,5 m				m
														
7,5 m	kg											*2.900	*2.900	5,09
6,0 m	kg							*3.600	*3.600			*2.600	*2.600	6,44
4,5 m	kg							*4.000	3.750			*2.550	*2.550	7,24
3,0 m	kg			*7.900	*7.900	*5.450	*5.450	*4.500	3.550	*3.250	2.550	*2.600	2.450	7,66
1,5 m	kg			*7.650	*7.650	*6.800	5.050	*5.150	3.400	*4.050	2.450	*2.800	2.300	7,77
Al suolo	kg			*7.600	*7.600	*7.700	4.800	5.550	3.250	*3.700	2.400	*3.200	2.350	7,58
-1,5 m	kg	*6.150	*6.150	*10.900	8.550	*7.900	4.650	5.450	3.150			*3.900	2.550	7,07
-3,0 m	kg	*10.050	*10.050	*10.850	8.650	*7.450	4.700	*5.300	3.200			*5.100	3.100	6,15
-4,5 m	kg			*8.300	*8.300	*5.550	4.900					*5.400	4.800	4,59

*Indica che il carico è limitato dalla capacità di sollevamento idraulico piuttosto che dal carico di ribaltamento. I carichi sopra indicati sono conformi allo standard ISO 10567:2007, relativo alla capacità di sollevamento degli escavatori idraulici, e non superano l'87% della capacità di sollevamento idraulico o il 75% del carico di ribaltamento. Il peso di tutti gli accessori di sollevamento deve essere sottratto dalle capacità di sollevamento riportate sopra. Esse sono calcolate su una macchina posizionata su una superficie stabile e uniforme. L'uso di un punto di attacco dell'attrezzatura per manipolare/solevare oggetti può influire sulle prestazioni di sollevamento della macchina.

Per informazioni specifiche su un prodotto, consultare sempre il Manuale di funzionamento e manutenzione corrispondente.

Caratteristiche tecniche dell'escavatore idraulico 318E L

Capacità di sollevamento braccio MONO



Altezza punto di carico



Carico a sbraccio massimo



Raggio di carico sulla parte anteriore



Raggio di carico laterale

Braccio – 5,1 m

Contrappeso – 3,43 t

Benna – nessuna

Avambraccio – R2,6 m

Pattini – a tripla costola da 500 mm

		1,5 m		3,0 m		4,5 m		6,0 m		7,5 m				m
7,5 m	kg											*3.250	*3.250	4,76
6,0 m	kg							*3.500	*3.500			*2.850	*2.850	6,19
4,5 m	kg					*4.550	*4.550	*4.200	3.650			*2.750	*2.750	7,01
3,0 m	kg			*8.750	*8.750	*5.800	5.300	*4.750	3.500			*2.800	2.500	7,44
1,5 m	kg					*7.050	4.900	*5.350	3.300	*3.400	2.400	*3.000	2.350	7,56
Al suolo	kg			*6.750	*6.750	*7.850	4.700	5.400	3.200			*3.350	2.400	7,36
-1,5 m	kg	*6.200	*6.200	*10.950	8.450	*7.950	4.600	5.350	3.150			*4.100	2.650	6,84
-3,0 m	kg	*10.750	*10.750	*10.500	8.600	*7.250	4.650					*5.250	3.250	5,88
-4,5 m	kg			*7.500	*7.500							*5.250	*5.250	4,22

Braccio – 5,1 m

Contrappeso – 3,43 t

Benna – nessuna

Avambraccio – R2,6 m

Pattini – A tripla costola, da 700 mm con gradino

		1,5 m		3,0 m		4,5 m		6,0 m		7,5 m				m
7,5 m	kg											*3.250	*3.250	4,76
6,0 m	kg							*3.500	*3.500			*2.850	*2.850	6,19
4,5 m	kg					*4.550	*4.550	*4.200	3.700			*2.750	*2.750	7,01
3,0 m	kg			*8.750	*8.750	*5.800	5.400	*4.750	3.550			*2.800	2.550	7,44
1,5 m	kg					*7.050	5.050	*5.350	3.400	*3.400	2.450	*3.000	2.450	7,56
Al suolo	kg			*6.750	*6.750	*7.850	4.800	5.550	3.250			*3.350	2.450	7,36
-1,5 m	kg	*6.200	*6.200	*10.950	8.650	*7.950	4.700	5.500	3.200			*4.100	2.700	6,84
-3,0 m	kg	*10.750	*10.750	*10.500	8.800	*7.250	4.750					*5.250	3.350	5,88
-4,5 m	kg			*7.500	*7.500							*5.250	*5.250	4,22

*Indica che il carico è limitato dalla capacità di sollevamento idraulico piuttosto che dal carico di ribaltamento. I carichi sopra indicati sono conformi allo standard ISO 10567:2007, relativo alla capacità di sollevamento degli escavatori idraulici, e non superano l'87% della capacità di sollevamento idraulico o il 75% del carico di ribaltamento. Il peso di tutti gli accessori di sollevamento deve essere sottratto dalle capacità di sollevamento riportate sopra. Esse sono calcolate su una macchina posizionata su una superficie stabile e uniforme. L'uso di un punto di attacco dell'attrezzatura per manipolare/ sollevare oggetti può influire sulle prestazioni di sollevamento della macchina.

Per informazioni specifiche su un prodotto, consultare sempre il Manuale di funzionamento e manutenzione corrispondente.

Capacità di sollevamento braccio MONO



Altezza punto di carico



Carico a sbraccio massimo



Raggio di carico sulla parte anteriore



Raggio di carico laterale

Braccio – 5,1 m

Contrappeso – 3,43 t

Benna – nessuna

Avambraccio – R2,25 m

Pattini – a tripla costola da 500 mm

		1,5 m		3,0 m		4,5 m		6,0 m		7,5 m				m
7,5 m	kg											*3.950	*3.950	4,24
6,0 m	kg											*3.400	*3.400	5,79
4,5 m	kg					*4.950	*4.950	*4.500	3.600			*3.250	3.000	6,67
3,0 m	kg					*6.150	5.200	*4.950	3.450			*3.300	2.650	7,12
1,5 m	kg					*7.350	4.850	*5.500	3.300			*3.550	2.500	7,24
Al suolo	kg			*6.050	*6.050	*7.950	4.650	5.400	3.200			*4.050	2.550	7,04
-1,5 m	kg	*6.550	*6.550	*11.500	8.500	*7.900	4.600	5.400	3.150			4.850	2.850	6,49
-3,0 m	kg			*9.900	8.650	*6.950	4.700					*5.450	3.650	5,47

Braccio – 5,1 m

Contrappeso – 3,43 t

Benna – nessuna

Avambraccio – R2,25 m

Pattini – A tripla costola, da 700 mm con gradino

		1,5 m		3,0 m		4,5 m		6,0 m		7,5 m				m
7,5 m	kg											*3.950	*3.950	4,24
6,0 m	kg											*3.400	*3.400	5,79
4,5 m	kg					*4.950	*4.950	*4.500	3.650			*3.250	3.100	6,67
3,0 m	kg					*6.150	5.350	*4.950	3.500			*3.300	2.700	7,12
1,5 m	kg					*7.350	5.000	*5.500	3.350			*3.550	2.600	7,24
Al suolo	kg			*6.050	*6.050	*7.950	4.800	5.550	3.250			*4.050	2.650	7,04
-1,5 m	kg	*6.550	*6.550	*11.500	8.700	*7.900	4.750	5.500	3.250			4.950	2.950	6,49
-3,0 m	kg			*9.900	8.900	*6.950	4.800					*5.450	3.750	5,47

*Indica che il carico è limitato dalla capacità di sollevamento idraulico piuttosto che dal carico di ribaltamento. I carichi sopra indicati sono conformi allo standard ISO 10567:2007, relativo alla capacità di sollevamento degli escavatori idraulici, e non superano l'87% della capacità di sollevamento idraulico o il 75% del carico di ribaltamento. Il peso di tutti gli accessori di sollevamento deve essere sottratto dalle capacità di sollevamento riportate sopra. Esse sono calcolate su una macchina posizionata su una superficie stabile e uniforme. L'uso di un punto di attacco dell'attrezzatura per manipolare/sofflevare oggetti può influire sulle prestazioni di sollevamento della macchina.

Per informazioni specifiche su un prodotto, consultare sempre il Manuale di funzionamento e manutenzione corrispondente.

Caratteristiche tecniche dell'escavatore idraulico 318E L

Capacità di sollevamento braccio ad angolazione variabile



Altezza punto di carico



Carico a sbraccio massimo



Raggio di carico sulla parte anteriore



Raggio di carico laterale















Braccio – Ad angolazione variabile

Contrappeso – 3,43 t

Benna – nessuna

Avambraccio – R2,6 m

Pattini – a tripla costola da 500 mm

		1,5 m		3,0 m		4,5 m		6,0 m		7,5 m				m
														
9,0 m	kg											*5.250	*5.250	2,26
7,5 m	kg			*5.350	*5.350	*3.450	*3.450					*3.450	*3.450	5,05
6,0 m	kg			*4.800	*4.800	*4.000	*4.000	*3.050	*3.050			*3.000	*3.000	6,41
4,5 m	kg			*6.000	*6.000	*4.200	*4.200	*3.000	*3.000			*2.900	2.650	7,21
3,0 m	kg	*14.200	*14.200	*6.600	*6.600	*5.350	5.250	*3.450	3.450	*3.000	2.450	*2.900	2.350	7,63
1,5 m	kg			*6.800	*6.800	*7.150	4.850	*4.800	3.250	*3.250	2.350	*3.050	2.250	7,74
Al suolo	kg	*5.150	*5.150	*5.450	*5.450	8.350	4.600	*4.600	3.150	*3.400	2.350	*3.300	2.300	7,55
-1,5 m	kg	*7.550	*7.550	*9.250	8.350	*7.800	4.550	5.350	3.100			*3.850	2.550	7,04
-3,0 m	kg	*13.050	*13.050	*9.050	8.550	*5.700	4.650					*4.300	3.250	5,87















Braccio – Ad angolazione variabile

Contrappeso – 3,43 t

Benna – nessuna

Avambraccio – R2,6 m

Pattini – A tripla costola, da 700 mm con gradino

		1,5 m		3,0 m		4,5 m		6,0 m		7,5 m				m
														
9,0 m	kg											*5.250	*5.250	2,26
7,5 m	kg			*5.350	*5.350	*3.450	*3.450					*3.450	*3.450	5,05
6,0 m	kg			*4.800	*4.800	*4.000	*4.000	*3.050	*3.050			*3.000	*3.000	6,41
4,5 m	kg			*6.000	*6.000	*4.200	*4.200	*3.000	*3.000			*2.900	2.700	7,21
3,0 m	kg	*14.200	*14.200	*6.600	*6.600	*5.350	5.350	*3.450	*3.450	*3.000	2.500	*2.900	2.400	7,63
1,5 m	kg			*6.800	*6.800	*7.150	4.950	*4.800	3.350	*3.250	2.450	*3.050	2.300	7,74
Al suolo	kg	*5.150	*5.150	*5.450	*5.450	8.600	4.750	*4.600	3.200	*3.400	2.400	*3.300	2.350	7,55
-1,5 m	kg	*7.550	*7.550	*9.250	8.550	*7.800	4.650	5.500	3.150			*3.850	2.600	7,04
-3,0 m	kg	*13.050	*13.050	*9.050	8.750	*5.700	4.750					*4.300	3.350	5,87

*Indica che il carico è limitato dalla capacità di sollevamento idraulico piuttosto che dal carico di ribaltamento. I carichi sopra indicati sono conformi allo standard ISO 10567:2007, relativo alla capacità di sollevamento degli escavatori idraulici, e non superano l'87% della capacità di sollevamento idraulico o il 75% del carico di ribaltamento. Il peso di tutti gli accessori di sollevamento deve essere sottratto dalle capacità di sollevamento riportate sopra. Esse sono calcolate su una macchina posizionata su una superficie stabile e uniforme. Il cilindro VA è flessibile. L'uso di un punto di attacco dell'attrezzatura per spostare o sollevare oggetti può influire sulle prestazioni di sollevamento della macchina.

Per informazioni specifiche su un prodotto, consultare sempre il Manuale di funzionamento e manutenzione corrispondente.

Capacità di sollevamento braccio ad angolazione variabile



Altezza punto di carico



Carico a sbraccio massimo



Raggio di carico sulla parte anteriore



Raggio di carico laterale

Braccio – Ad angolazione variabile

Contrappeso – 3,43 t

Benna – nessuna

Avambraccio – R2.25 m

Pattini – a tripla costola da 500 mm

		1,5 m		3,0 m		4,5 m		6,0 m		7,5 m				m
7,5 m	kg			*5.900	*5.900	*4.100	*4.100					*4.100	*4.100	4,53
6,0 m	kg			*5.700	*5.700	*3.600	*3.600	*3.600	*3.600			*3.500	*3.500	6,01
4,5 m	kg			*6.750	*6.750	*4.650	*4.650	*3.450	*3.450			*3.350	2.850	6,86
3,0 m	kg			*7.400	*7.400	*5.900	5.150	*3.600	3.400			*3.350	2.500	7,30
1,5 m	kg			*6.650	*6.650	*7.550	4.800	*4.300	3.250			*3.500	2.400	7,41
Al suolo	kg	*6.550	*6.550	*5.900	*5.900	8.350	4.600	*5.300	3.150			*3.850	2.450	7,22
-1,5 m	kg	*9.100	*9.100	*9.000	8.450	*7.400	4.600	*5.400	3.100			*4.200	2.750	6,68
-3,0 m	kg	*16.050	*16.050	*9.050	8.650	*5.800	4.700					*4.850	3.800	5,29

Braccio – Ad angolazione variabile

Contrappeso – 3,43 t

Benna – nessuna

Avambraccio – R2,25 m

Pattini – A tripla costola, da 700 mm con gradino

		1,5 m		3,0 m		4,5 m		6,0 m		7,5 m				m
7,5 m	kg			*5.900	*5.900	*4.100	*4.100					*4.100	*4.100	4,53
6,0 m	kg			*5.700	*5.700	*3.600	*3.600	*3.600	*3.600			*3.500	*3.500	6,01
4,5 m	kg			*6.750	*6.750	*4.650	*4.650	*3.450	*3.450			*3.350	2.900	6,86
3,0 m	kg			*7.400	*7.400	*5.900	5.250	*3.600	3.500			*3.350	2.600	7,30
1,5 m	kg			*6.650	*6.650	*7.550	4.900	*4.300	3.300			*3.500	2.450	7,41
Al suolo	kg	*6.550	*6.550	*5.900	*5.900	8.550	4.700	*5.300	3.200			*3.850	2.550	7,22
-1,5 m	kg	*9.100	*9.100	*9.000	8.650	*7.400	4.700	*5.400	3.200			*4.200	2.800	6,68
-3,0 m	kg	*16.050	*16.050	*9.050	8.850	*5.800	4.800					*4.850	3.900	5,29

*Indica che il carico è limitato dalla capacità di sollevamento idraulico piuttosto che dal carico di ribaltamento. I carichi sopra indicati sono conformi allo standard ISO 10567:2007, relativo alla capacità di sollevamento degli escavatori idraulici, e non superano l'87% della capacità di sollevamento idraulico o il 75% del carico di ribaltamento. Il peso di tutti gli accessori di sollevamento deve essere sottratto dalle capacità di sollevamento riportate sopra. Esse sono calcolate su una macchina posizionata su una superficie stabile e uniforme. Il cilindro VA è flessibile. L'uso di un punto di attacco dell'attrezzatura per spostare o sollevare oggetti può influire sulle prestazioni di sollevamento della macchina.

Per informazioni specifiche su un prodotto, consultare sempre il Manuale di funzionamento e manutenzione corrispondente.

Caratteristiche tecniche dell'escavatore idraulico 318E L

Guida all'offerta di attrezzature 318E L*

Tipo di braccio	Sbraccio				VAB		
	Dimensioni dell'avambraccio	R3,1 m	R2,9 m	R2,6 m	R2,25 m	2,6 m	2,25 m
Martello idraulico	H115Es H120Es **	H115Es H120Es H130Es ***	H115Es H120Es H130Es ***	H115Es H120Es H130Es ** ##	H115Es H120Es	H115Es H120Es	H115Es H120Es
Multiprocessore			Ganascia MP15 CC *** Ganascia MP15 CR ***	Ganascia MP15 CC ** # Ganascia MP15 PP *** **** Ganascia MP15 PS *** Ganascia MP15 S ** #	Ganascia MP15 CC *** **** Ganascia MP15 CR *** ****	Ganascia MP15 PS *** **** Ganascia MP15 S *** ****	Ganascia MP15 CC *** Ganascia MP15 PS *** **** Ganascia MP15 S ***
Frantumatore			P315 ***			P315 *** ****	
Polverizzatore		P215 ***	P215 ***	P215 ##			P215 ***
Polipo da demolizione e smistamento			G315B *** ****	G315B ** #	G315B *** ****		G315B ***
Cesoia mobile per trattamento dei rottami e lavori di demolizione	S325B ###	S325B ###	S325B ###	S325B ###	S325B ###		S325B ###
Compattatore (a piastra vibrante)	CVP75	CVP75	CVP75	CVP75	CVP75		CVP75
Benna selezionatrice fissa	G115B	G115B	G115B	G115B	G115B		G115B
Polipo per smistamento rifiuti							
Benne a polipo							
Attacco rapido dedicato							

Queste attrezzature sono disponibili per il 318E L. Rivolgersi al proprio dealer Cat per informazioni sugli abbinamenti appropriati.

*Gli abbinamenti dipendono dalla configurazione dell'escavatore. Rivolgersi al proprio dealer Cat per informazioni sugli abbinamenti di attrezzature appropriati.

**Attacco imperniato o CW.

***Solo attacco imperniato.

****Solo sulla parte anteriore.

#Solo sulla parte anteriore con attacco CW.

##Solo sulla parte anteriore con attacco CL.

###Montaggio su braccio

Caratteristiche tecniche e compatibilità benna 318E L

	Larghezza	Capacità	Peso	Riempimento	Braccio MONO				Braccio VA	
	mm	m ³	kg	%	R2,25 m	R2,6 m	R2,9 m	R3,1 m	R2,25 m	R2,6 m
Senza attacco rapido										
Impieghi generali (GD)	600	0,35	450	100	●	●	●	●	●	●
	750	0,49	508	100	●	●	●	●	●	●
	900	0,62	559	100	●	●	●	●	●	●
	1.100	0,80	622	100	●	●	●	⊙	⊙	⊖
	1.200	0,91	674	100	●	⊙	⊙	⊖	⊖	X
	1.300	1,00	707	100	X	⊙	X	X	X	X
	1.400	1,09	739	100	X	⊖	X	X	X	X
Impieghi gravosi (HD)	1.300	1,00	697	100	X	⊙	X	X	X	X
Carico massimo con attacco imperniato (carico utile + benna)				kg	2.600	2.415	2.305	2.145	2.120	1.960

	Larghezza	Capacità	Peso	Riempimento	Braccio MONO				Braccio VA	
	mm	m ³	kg	%	R2,25 m	R2,6 m	R2,9 m	R3,1 m	R2,25 m	R2,6 m
Con attacco rapido (CW-30/CW-30S)										
Impieghi generali (GD)	600	0,35	400	100	●	●	●	●	●	●
	750	0,49	446	100	●	●	●	●	●	●
	900	0,62	503	100	●	●	●	●	●	●
	1.100	0,79	562	100	●	●	⊙	⊙	⊖	⊖
	1.200	0,91	607	100	⊙	⊙	⊖	⊖	○	○
	1.300	1,00	637	100	⊙	⊖	⊖	○	○	X
	1.400	1,09	667	100	X	○	X	X	X	X
Impieghi gravosi (HD)	1.200	0,91	623	100	⊙	⊙	⊖	⊖	○	○
	1.300	1,00	655	100	⊙	⊖	⊖	○	○	X
	1.400	1,09	686	100	X	○	X	X	X	X
Carico massimo con attacco (carico utile + benna)				kg	2.380	2.195	2.085	1.925	1.900	1.740

Densità massima del materiale

- 2.100 kg/m³
- ⊙ 1.800 kg/m³
- ⊖ 1.500 kg/m³
- 1.200 kg/m³
- X Non consigliato

I carichi sopra indicati sono conformi allo standard per gli escavatori idraulici EN474 e non superano l'87% della capacità di sollevamento idraulico o il 75% della capacità di ribaltamento, con leverismo anteriore completamente esteso al suolo e benna piegata.

Capacità riferita a ISO 7451.

I pesi delle benne includono le punte per impieghi generali.

Affinché i suoi prodotti offrano il massimo valore, Caterpillar raccomanda ai clienti di usare attrezzature adeguate. L'uso di attrezzature (ad esempio benne) che non rientrano nelle raccomandazioni o nelle specifiche di Caterpillar per quanto riguarda peso, dimensioni, flussi, pressioni, ecc. può portare a prestazioni sub-ottimali: cali di produttività, minore stabilità e affidabilità, ridotta durata dei componenti, ecc. L'uso improprio di un'attrezzatura che causa accelerazione, leverage, torsione e/o inceppamento di carichi pesanti ridurrà la durata del braccio e dell'avambraccio.

Attrezzatura standard

L'attrezzatura standard può variare. Per ulteriori informazioni, rivolgersi al dealer Cat di zona.

MOTORE

- Motore diesel C4.4 ACERT conforme agli standard EU Stage IIIB
- Compatibile con il biodiesel
- Emissioni EU Stage IIIB
- Capacità a 2.300 m di altitudine
- Pompa elettrica di adescamento
- Controllo automatico del regime motore – Modalità economy e potenza elevata
- Marcia a due velocità
- Sistema di raffreddamento affiancato
- Filtro dell'aria con tenuta radiale
- Filtro primario con separatore dell'acqua e relativo indicatore
- Filtro secondario
- Filtro a retino nella tubazione del combustibile
- Batteria standard -18 °C

IMPIANTO IDRAULICO

- Circuito di rigenerazione per braccio e avambraccio
- Valvola di smorzamento rotazione inversa
- Freno di blocco della rotazione automatico
- Filtro di ritorno idraulico a prestazioni elevate
- Valvole di ritegno abbassamento braccio e avambraccio

CABINA

- Cabina operatore pressurizzata con filtraggio positivo
- Finestrino superiore scorrevole (sportello sinistro cabina)
- Martello di sicurezza per la rottura del vetro
- Parabrezza inferiore rimovibile con staffa di stoccaggio in cabina
- Appendiabiti
- Portabicchiere
- Vano portadocumenti
- Due altoparlanti stereo
- Ripiano portaoggetti per portavivande o cassetta degli attrezzi
- Display LCD a colori con informazioni sugli allarmi, la sostituzione di filtri/liquidi e le ore di lavoro
- Bracciolo regolabile
- Console con joystick regolabili in altezza
- Leva di folle (blocco) per tutti i comandi
- Pedali controllo traslazione con leve manuali rimovibili
- Possibilità di installare due pedali aggiuntivi
- Due uscite di potenza, 10 A (totali)
- Parabrezza in vetro laminato, doppio 70/30 (parte inferiore in vetro temprato)
- Parasole
- Cintura di sicurezza (50,8 mm)
- Specchietto interno
- Tergicristalli

CARRO

- Cingolo lubrificato a grasso GLT2, tenuta in resina
- Anello di traino su protezione rotazione telaio base
- Protezione inferiore per impieghi gravosi
- Protezione rotazione

CONTRAPPESO

- 3,4 t

IMPIANTO ELETTRICO

- Alternatore da 80 A
- Interruttore di circuito
- Possibilità di collegare elettricamente un faro rotante

LEVERISMO ANTERIORE

- Leverismo benna, con anello di sollevamento

LUCI

- Luci di lavoro, montate sulla cabina con spegnimento ritardato
- Luci alogene sul braccio (lati sinistro e destro)
- Funzione di spegnimento ritardato per luci braccio e cabina
- Luci esterne

SICUREZZA

- Sistema di sicurezza Cat a una chiave
- Chiusura a chiave degli sportelli
- Serbatoio del combustibile e serbatoio idraulico con tappi dotati di chiusura a chiave
- Vano portaoggetti/attrezzi esterno con chiusura a chiave
- Avvisatore acustico
- Interruttore secondario di arresto del motore
- Portello del tetto apribile per uscita di emergenza
- Corrimano e protezioni
- Telecamera retrovisiva

TECNOLOGIA

- Product Link

Attrezzatura a richiesta

L'attrezzatura a richiesta può variare. Per ulteriori informazioni, rivolgersi al dealer Cat di zona.

MOTORE

- Scarichi rapidi, olio motore e olio idraulico
- Batteria per basse temperature, -25 °C

IMPIANTO IDRAULICO

- Impianto idraulico ausiliario
- Tubazioni ad alta pressione per braccio e avambraccio
- Tubazioni a media pressione per braccio e avambraccio
- Tubazioni con attacco rapido universale per braccio e avambraccio
- Olio idraulico biologico Cat

CABINA

- Sedile a schienale alto con sospensione pneumatica, con seduta riscaldata e ventilata
- Sedile a sospensione pneumatica con schienale alto e seduta riscaldata
- Sedile a sospensione meccanica con schienale alto
- Prefiltro dell'aria
- Pedale sinistro
- Parapioggia

CARRO

- Pattini a tripla costola, 500 mm
- Pattini a tripla costola, 600 mm
- Pattini a tripla costola, 700 mm
- Protezione guida cingolo centrale
- Protezione guida cingolo sull'intera lunghezza
- Protezione guida cingolo segmentata (2 parti)

LEVERISMO ANTERIORE

- Braccio MONO
 - Avambraccio da 2,9 m
 - Avambraccio da 2,6 m
 - Avambraccio da 2,25 m
- Braccio VA
 - Avambraccio da 2,6 m
 - Avambraccio da 2,25 m
- Attacco rapido universale

LUCI

- Luci HID, montate sulla cabina con spegnimento ritardato

SICUREZZA

- Struttura FOGS, imbullonata
- Protezione frontale della cabina a rete
- Allarme di marcia

TECNOLOGIA

- Sistema Cat Grade Control Depth and Slope

Per ulteriori informazioni dettagliate sui prodotti Cat, i servizi dei dealer e le soluzioni per l'industria, visitare il sito Web www.cat.com

© 2013 Caterpillar Inc.

Tutti i diritti riservati

Materiali e caratteristiche tecniche sono soggetti a variazioni senza obbligo di preavviso. Le macchine illustrate nelle foto possono comprendere attrezzature aggiuntive. Consultare il dealer Cat di zona per informazioni sulle opzioni disponibili.

CAT, CATERPILLAR, SAFETY.CAT.COM, i rispettivi loghi, "Caterpillar Yellow", il marchio "Power Edge" e le identità dei prodotti qui usati sono marchi di fabbrica di Caterpillar e non possono essere usati senza autorizzazione.

ALHQ6885-01 (05-2013)
(Traduzione: 07-2013)
Sostituisce ALHQ6885
(EU)

