



**S850 - T870**

Pale compatte di nuova generazione



# Inimitabili nelle movimentazioni

La pala compatta Bobcat S850 e la pala compatta cingolata T870 offrono massima potenza e grandi prestazioni. Assicurano altezze di sollevamento ai vertici del mercato oltre a un impianto idraulico più efficiente e migliori capacità di sollevamento e di sbraccio. A ciò si aggiungono l'aumento della potenza motore e della forza di spinta, una maggiore autonomia e un miglior comfort per l'operatore.

Inoltre grazie alle capacità operative nominali superiori, unitamente alle maggiori capacità delle benne (213 cm/668 l per la T870 e 203 cm/473 l per la S850), queste macchine sono ideali per qualsiasi tipo di movimentazione.

## ■ Movimentazione dei materiali

- Aumento dell'altezza di sollevamento
- Le pale cariatrici possono agevolmente sollevare e trasportare pallet di oltre 1,5 tonnellate (per una capacità di sollevamento ancora maggiore è possibile aggiungere contrappesi supplementari)
- Incremento della forza di scavo
- La seconda velocità (di serie sulla S850) assicura spostamenti più rapidi: 20 km/h per la S850 e 18 km/h per la T870

## ■ Sistemazione del carico sulle navi

- La cabina sigillata e pressurizzata impedisce l'ingresso di polvere e detriti nell'abitacolo dell'operatore
- Queste macchine sono compatte e leggere: la S850 pesa meno di 5 tonnellate (4540 kg)
- Il più agevole accesso al radiatore dell'olio e al radiatore ne facilita la pulizia



# Eccezionali nelle prestazioni

La potenza idraulica è stata ottimizzata in modo da raggiungere la portata massima in prossimità del carico nominale del motore, garantendo un minor consumo di carburante e un miglior raffreddamento del motore. Ciò rende possibile utilizzare accessori che richiedono la portata massima, come lo scavacanalì a disco WS32 con una profondità di lavoro di 800 mm, la fresa da 1 m o la livellatrice per impieghi gravosi.

## Nuovi livelli prestazionali:

- La T870 offre la miglior forza di spinta della sua categoria, grazie all'aumento del peso (5751 kg) e alla potenza del motore da 99 CV. In operazioni come il livellamento, questo modello impone un nuovo standard di produttività per le pale compatte cingolate.
- Il considerevole peso della macchina, unitamente ai cingoli più larghi e più lunghi al suolo e al nostro robusto sistema Roller Suspension™, garantisce una maggiore stabilità e una maggiore fluidità di guida sulle lunghe distanze.



# Senza rivali negli impieghi forestali

Grazie a funzioni idrauliche, di sollevamento e di raffreddamento avanzate, combinate con una durabilità imbattibile, queste macchine svolgono senza difficoltà anche gli impieghi forestali più gravosi.

## ■ Produttività sempre più elevata

**Aumento dell'altezza di sollevamento:** un aumento in altezza del 12% circa permette di caricare autocarri alti o di azionare agevolmente il trinciator forestale.

**Maggiore autonomia del serbatoio:** la maggiore capacità del serbatoio e il miglior rendimento del carburante assicurano una maggior autonomia di lavoro, anche in zone difficilmente accessibili.

**Migliore capacità di raffreddamento:** la ventola più grande e il convogliatore ridisegnato assicurano un raffreddamento più efficiente.

**Protezione dei componenti:** gli innesti rapidi ① e il paraurti posteriore sono strutturalmente integrati per assicurare protezione contro alberi od ostacoli.

**Facilità di pulizia:** l'accesso al radiatore ② è stato migliorato per una più agevole manutenzione.

**Pratica compattezza:** la macchina è facilmente trasportabile su un autocarro e può lavorare agevolmente anche negli spazi forestali più angusti.

**Migliore visibilità:** il design con cabina in posizione avanzata, finestrini laterali, posteriori e superiori più grandi e un portellone di maggiori dimensioni migliora la visibilità panoramica.

Anche l'illuminazione anteriore è stata migliorata, aumentando del 50% la potenza luminosa.



Gli innesti idraulici rapidi ① sono fissati direttamente alla piastra anteriore del braccio di sollevamento per una solidità dell'aggancio ottimale. I flessibili degli innesti rapidi passano all'interno dei bracci della pala, a garanzia della massima protezione.



# Comfort ai vertici della categoria

Abbiamo aumentato del 10% lo spazio delle cabine delle nostre pale caricatori e abbiamo riprogettato l'abitacolo per consentire agli operatori di adeguare l'ambiente di lavoro alle loro preferenze personali. Nuovi supporti motore migliorano l'isolamento dalle vibrazioni e dal rumore.

## Interni completamente accessoriati:

- Roller Suspension™ di serie sul modello T870
- Spaziosa cabina pressurizzata con visibilità panoramica
- Comandi a joystick selezionabili (SJC) di serie
- Maggiore autonomia di lavoro tra un rifornimento e l'altro
- Predisposizione autoradio stereo MP3 compatibile
- Cruscotto Deluxe a colori (opzionale)
- Due velocità di serie sul modello S850 (opzionale sul modello T870)



Le pale caricatori Bobcat di nuova generazione offrono una cabina pressurizzata ai vertici della categoria, con una nuova tenuta in un unico pezzo che segue integralmente il profilo del portellone e si inserisce in un incavo curvo appositamente predisposto, impedendo l'ingresso di sporco e polvere nell'abitacolo. I livelli sonori sono stati ridotti di oltre il 60% per migliorare ulteriormente il comfort dell'operatore.



Predisposizione autoradio stereo MP3 compatibile e presa da 12 V, SJC



Cruscotto Deluxe a colori



Sedile confortevole a sospensione completamente regolabile



Riscaldamento e aria condizionata

	S850	T870
<b>Specifiche della macchina</b>		
Capacità operativa nominale (ISO 14397-1)	1850 kg	1584 kg
Carico di ribaltamento	3700 kg	4526 kg
Capacità della pompa	87,1 l/min	90,1 l/min
Capacità della pompa (con opzione alta portata)	140 l/min	141,6 l/min
Sfogo impianto agli innesti rapidi	238-245 bar	238-245 bar
Velocità di marcia max (rapporto basso)	11,4 km/h	10,5 km/h
Velocità di marcia max (rapporto alto)	19,8 km/h	18,3 km/h
<b>Motore</b>		
Marca/Modello	Kubota/V3800-DI-T-E3	
Carburante/Raffreddamento	Diesel/A liquido	
Potenza max.	68,6 kW	74 kW
Coppia (SAE J1995)	314,5 Nm (a 1600 giri/min)	325 Nm (a 1600 giri/min)
Numero di cilindri	4	
Cilindrata	3769 cm <sup>3</sup>	
<b>Pesi</b>		
Peso operativo	4540 kg	5751 kg
<b>Comandi</b>		
Sterzo del veicolo	Controllo direzione e velocità tramite due joystick	
Inclinazione e sollevamento idraulici della pala caricatrice	Comandi a joystick selezionabili (SJC)	
Impianto idraulico ausiliario anteriore (di serie)	Interruttore elettrico sul joystick destro	
<b>Sistema di trasmissione</b>		
Trasmissione	Pompe idrostatiche tandem a pistoni, a portata infinitamente variabile, che comandano due motori idrostatici completamente reversibili	
<b>Capacità serbatoi</b>		
Capacità sistema di raffreddamento con riscaldatore	14,4 l	18,5 l
Capacità sistema di raffreddamento senza riscaldatore	-	15,1 l
Capacità olio motore con filtro	11,4 l	11,4 l
Capacità serbatoio carburante	124,2 l	134,8 l
Capacità serbatoio idraulico	11,4 l	11,4 l
Capacità impianto idraulico/idrostatico	36 l	36 l
<b>Ambiente di lavoro</b>		
Livello di pressione sonora (LpA) nel posto guida (Direttiva UE 2006/42/CE)/(incertezza)	81,7 dB (A)/2,5 dB (A)	82,4 dB (A)/2,5 dB (A)
Livello di potenza sonora (LWA) (Direttiva UE 2000/14/CE)	102 dB (A)	104 dB (A)
Vibrazioni al corpo intero (ISO 2631-1)/(incertezza)	0,6 ms <sup>-2</sup> /0,3 ms <sup>-2</sup>	1,5 ms <sup>-2</sup> /0,6 ms <sup>-2</sup>
Vibrazioni mano-braccio (ISO 5349-1)	0,71 ms <sup>-2</sup>	0,49 ms <sup>-2</sup>
<b>Caratteristiche standard</b>		
<b>S850</b>	<b>T870</b>	
Comandi a joystick selezionabili (SJC)	Comandi a joystick selezionabili (SJC)	
Seconda velocità	Sottocarro Roller Suspension™	
Pneumatici HD 14 x 17,5 per impieghi gravosi, 12 tele	Cingoli in gomma da 450 mm	
	Cabina chiusa	
<b>Opzioni</b>		
<b>S850</b>	<b>T870</b>	
Idraulica ad alta portata	Idraulica ad alta portata	
Cabina chiusa con riscaldamento	Cabina chiusa con riscaldamento	
Cabina chiusa con riscaldamento e aria condizionata	Cabina chiusa con riscaldamento e aria condizionata	
Cruscotto Deluxe	Cruscotto Deluxe	
Bob-Tach idraulico	Bob-Tach idraulico	
Standard Control Power Assist (SCPA)	Seconda velocità	
Pneumatici per impieghi estremi 14 x 17,5, 12 tele		
Pneumatici Solid Flex 14 x 17,5, 12 tele		
Pneumatici per impieghi estremi Poly-Fill 14 x 17,5, 12 tele		

## Accessori

Spazzolone angolare	Falciatrice
Trivella	Forca per pallet, idraulica
Forche per balle	Forche per pallet, standard
Decespugliatore a disco	Turbina da neve
Benne	Stendiprato
Pompa per calcestruzzo	Rastrelli motorizzati
Lama apripista	Irroratrice
Tramoggia di scarico	Stabilizzatore posteriore Quick-Tach
Trinciatutto a martelli	Sradicatrice
Trinciatutto forestale	Trapiantatore d'alberi
Livellatrice	Rulli vibranti
Pinza industriale	Kit acqua
Pinza forestale	Scavacanalì a disco
Martello idraulico	Sminuzzatrice
Benna betoniera	

## Dimensioni

Tutte le dimensioni sono in mm.

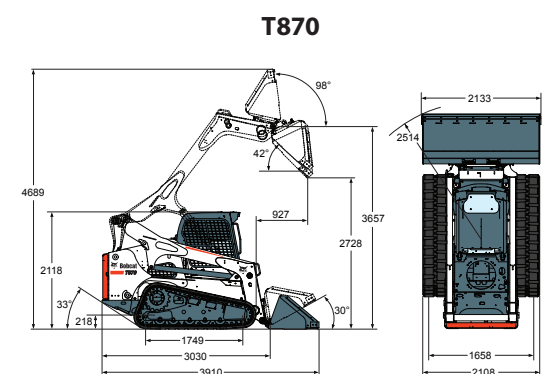
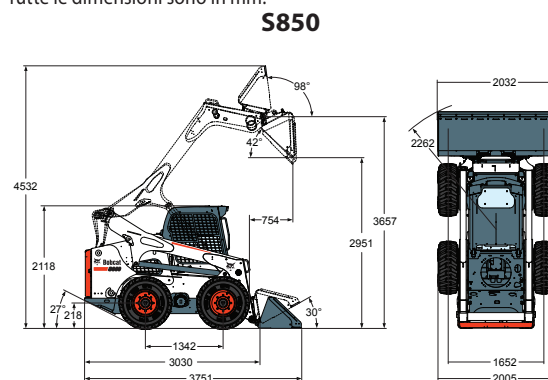

www.bobcat.eu



# Bobcat®

Le caratteristiche e le dimensioni possono subire variazioni senza preavviso. Le illustrazioni del prodotto Bobcat riportate potrebbero essere di apparecchi diversi da quelli standard.