

BEN 70 IM R

- Escavatore gommato da 7 t. di design moderno con linee arrotondate e profili raccordati.
- Studiato principalmente per i lavori di costruzione e restauro in zone residenziali.
- L'escavatore BENATI BEN 70 IM R lavora in difficili condizioni di spazio e di terreno, quali marciapiedi, strade strette, cortili interni e giardini.
- Pratico dove l'impiego di mezzi di grosse dimensioni sarebbe impossibile.
- Il BENATI BEN 70 IM R ha un ampio campo di impiego nel settore pubblico, nei lavori relativi al posizionamento di cavi elettrici, condutture, sistemazioni di canalizzazioni, pulizia scarpate, manutenzioni stradali.
- Braccio principale in due versioni: posizionale (two pieces boom) e mono boom.
- Rotazione torretta con pistoni assiali, valvole shockless, freno automatico a dischi multipli a bagno d'olio.
- Trasmissione idrostatica a portata variabile e motore idraulico a cilindrata variabile.

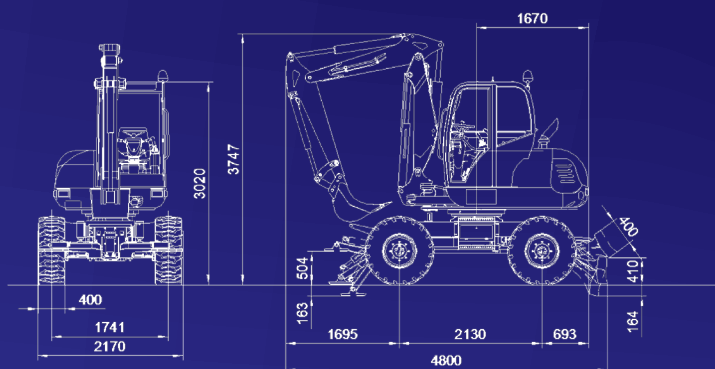

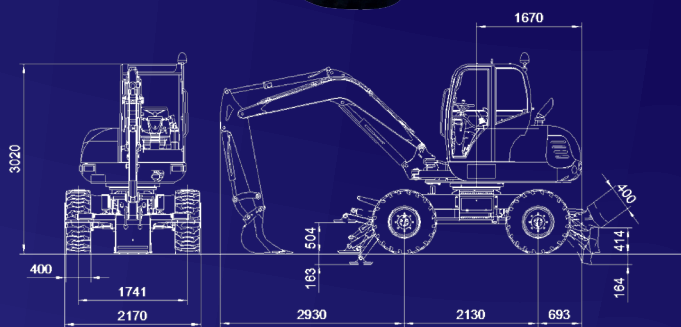
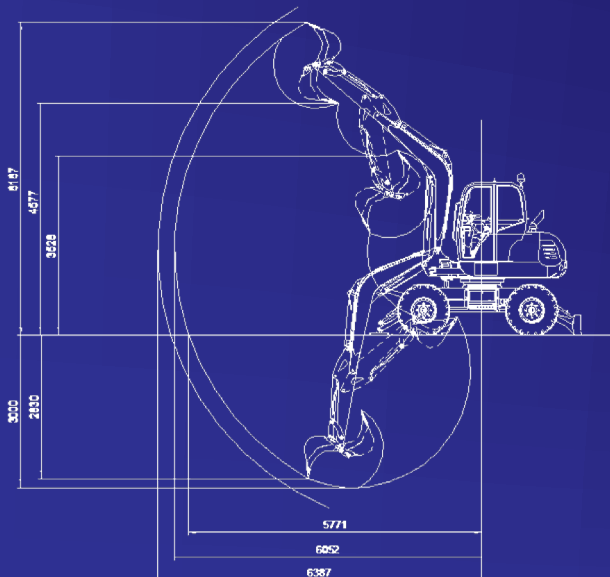
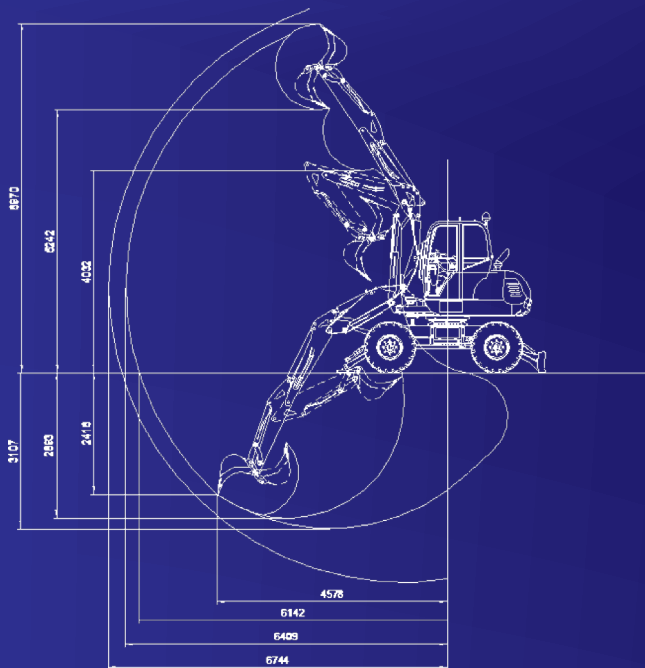

escavatore su ruote

BEN 70 IM R

MOTORE:

- Marca e tipo Kubota V2607 DI-TURBO
- Potenza max a 2700 gpm HP/Kw 67 / 49.2
- Potenza max di taratura a 2200 gpm HP/Kw 56 / 41.2
- Cilindri N°4
- Cilindrata cm³ 2615
- Raffreddamento ad acqua
- Batteria 0n°1 12V-105A had acqua

SOTTOCARRO:

- Telaio in lamiera di acciaio sciolata e sagomata
- Lama reinterro mm 400 x 2170

PRESTAZIONI:

- Peso operativo kg 6500
- Velocità max: I - II km/h 0-12 / 0-24

STERZO:

- Sterzo a comando idraulico agente sui due assali sterzanti con possibilità di selezione sterzata (2 o 4 ruote sterzanti e "a granchio").

ASSALI:

- Assali con mozzi epicicloidali
- Assale anteriore oscillante e sterzante
- Assale posteriore fisso e sterzante

FRENI:

- Di servizio: idrostatico
- Di soccorso: multi-disco a bagno d'olio agente sull'assale posteriore
- Di stazionamento: negativo integrato nell'assale posteriore

RIFORMIMENTI:

- Capacità serbatoio carburante lt 78
- Capacità serbatoio olio idraulico lt 63

BEN 70 IMR, ESCAVATORE SU RUOTE:

• DOTAZIONI STANDARD: Braccio monoblocco, benna da 600 mm (capacità SAE 159 l), cabina chiusa tipo TOPS-FOPS con riscaldamento, manuali di uso, ricambi e manutenzione, bloccaggio oscillazione ponte anteriore, presa di forza a semplice e doppio effetto (P.T.O.), quattro ruote sterzanti.

• DOTAZIONI OPTIONAL: Climatizzatore, benne rovesce (misure varie), valvole di sicurezza sui cilindri del braccio, piedi stabilizzatori, presa di forza per rotazione benna mordente (P.T.O.) e polipo, braccio articolato.

• SISTEMA IDRAULICO:

Circuito aperto. Doppia pompa a pistoni assiali a portata variabile per traslazione, sollevamento, scavo, benna e P.T.O. l/min 85+85

- Rotazione torretta, brandeggio, posizionatore, lama di reinterro l/min 50
- Sterzata l/min 35
- Servocomandi alimentati da pompa ad ingranaggi l/min 11
- Pressione massima d'esercizio bar 280
- Pressione di taratura valvole:
 - Impianto idraulico (P1-P2 / P3) bar 250 - 250 / 230
 - Servocomandi bar 35
 - Traslazione bar 280
- Velocità di rotazione torretta rpm 11 (motore idraulico a pistoni assiali e freno negativo)
- Presa di forza (P.T.O.):
 - semplice effetto portata l/min 85 (135 with High Flow)
 - doppio effetto portata l/min 85



Via San Pier Grisologo,26
40026 IMOLA (Bo)
info@benatigroup.com
parts@benatigroup.com

BENATI s.r.l.
group

www.benati.it