

AFW 270

FINITRICE STRADALE GOMMATA

UNA LAVORATRICE AGILE COSTRUITA PER ESSERE RAPIDA

La vibrofinitrice Ammann AFW 270 è l'unica macchina nella sua categoria offerta in versione gommata. Questa vibrofinitrice è stata progettata per l'uso in aree piccole e ristrette grazie alle dimensioni minime, all'ottima manovrabilità e alla potente trazione. Le ruote assicurano ottime velocità di trasferimento su strada, riducendo i tempi morti.

TRAZIONE

- Standard a 4 ruote motrici.
- 2 assi anteriori su bilancieri per sterzate perfette e un asse posteriore traente con ruote pneumatiche di grandi dimensioni.
- Il sistema ISR (impianto sostentamento rasatore) migliora inoltre la trazione trasferendo il peso del rasatore sulle ruote.

MASSIMA FACILITÀ D'USO

- Eccellente visibilità per l'operatore.
- Altezza frontale ridotta per facilitare le operazioni di scaricco.
- Pannello strumenti intuitivo.

IDEALE PER SPAZI RISTRETTI

- Intervallo di stesa tra 500 e 3330 mm.
- Sistema sterzante con pompa idraulica per sterzate morbide e controllate.

QUALITÀ DELLA STESA

- Due nastri convogliatori indipendenti e reversibili.
- Ampie tramogge per lo scarico del materiale.
- Sono disponibili a scelta due tipi di riscaldamento del rasatore, elettrico e a gas.
- Regolazione dell'altezza della coclea con comando elettro-idraulico.

APPLICAZIONI

- Strade comunali
- Marciapiedi
- Piste ciclabili
- Chiusura di tracce e scavi
- Strade strette
- Parcheggi
- Piccole lottizzazioni

AMMANN

SPECIFICHE TECNICHE
AFW 270 FINITRICE STRADALE GOMMATA

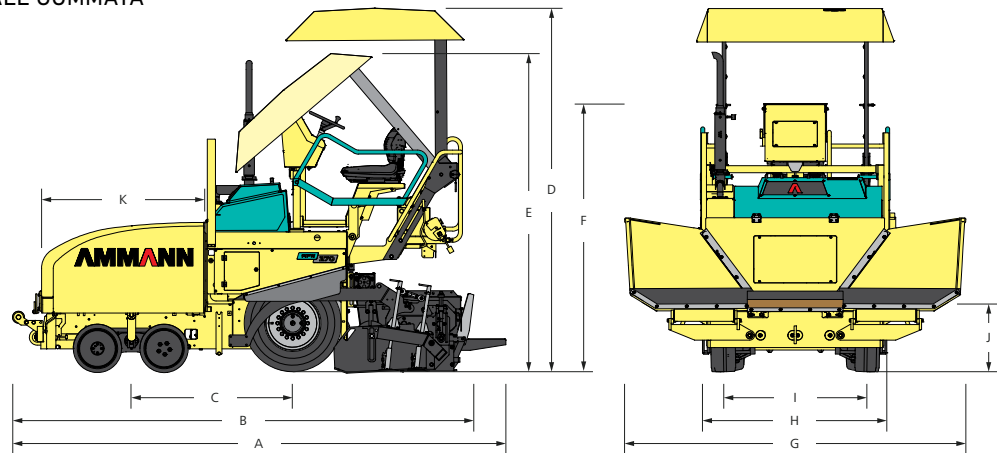

PESO & DIMENSIONI

PESO IN ESERCIZIO	5200 kg
A LUNGHEZZA MACCHINA	4250 mm
B LUNGHEZZA DI TRASPORTO	4100 mm
C LUNGHEZZA ASSI	1380 mm
D ALTEZZA MACCHINA	3100 mm
E ALTEZZA DI TRASPORTO	2800 mm
F ALTEZZA SENZA TETTOIA	2900 mm
G LARGHEZZA MACCHINA	2900 mm
H LARGHEZZA DI TRASPORTO	1650 mm
I CARREGGIATA RUOTE	1180 mm
J ALTEZZA CARICO MATERIALE	560 mm
K LUNGHEZZA TRAMOGGIA	1350 mm

MOTORE & TRASMISSIONE

PRODUTTORE	Deutz
MODELLO	D2011L03i
SISTEMA DI RAFFREDDAMENTO MOTORE	Raffreddamento olio / aria
POTENZA NOMINALE	33.2 kW
TELAIO	Gommato
PNEUMATICI	265 x 70-R17,5
RUOTE DIREZIONALI	415 x 180
TRASMISSIONE	Idrostatica
STERZO	Idraulico
RAGGIO INTERNO DI CURVATURA	2.8 m

PRESTAZIONI

CAPACITÀ DI STESA MAX. TEORICA	150 t/h
SPESSORE MATERIALE	5-250 mm
VELOCITÀ DI TRASFERIMENTO	0-10 km/h
VELOCITÀ DI LAVORO	0-40 m/min

RASATORE FSV 270

LARGHEZZA DI STESA STANDARD	1400-2730 mm
LARG. MAX. / ESTENSIONI	3330 mm
LARG. MIN. / RIDUZIONI	500 mm
TIPO DI RASATORE	Vibrazione
RISCALDAMENTO	Gas / Elettrico

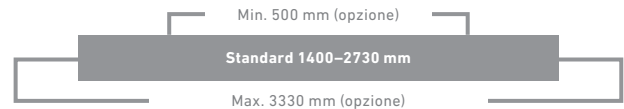

ALIMENTAZIONE DEL MATERIALE

CAPACITÀ TRAMOGGIA	6 t
NASTRI CONVOGLIATORI	2 indipendenti e reversibili
COCLEA	2 indipendenti e reversibili
REGOLAZIONE DELL' ALTEZZA COCLEA	Elettro-idraulico

CAPACITÀ SERBATOIO

CARBURANTE	70 l
OLIO IDRAULICO	75 l
EMULSIONE	15 l

EQUIPAGGIAMENTO STANDARD

- Quattro ruote motrici (DT)
- Controllo automatico del riscaldamento
- Coclee regolabili in altezza con comando elettro-idraulico
- Sistema Ammann ISR (Impianto Sostentamento Rasatore)
- Tettoia pieghevole

EQUIPAGGIAMENTO OPZIONALE

- Livellatore longitudinale
- Livellatore trasversale
- Riduzioni di stesa a 500 mm
- Allargamenti di stesa fino a 3330 mm
- Controllo proporzionale delle coclee a ultrasuoni
- Controllo on/off delle coclee a ultrasuoni
- Regolazione elettro-idraulica della bombatura del rasatore

Per informazioni dettagliate sui prodotti e i servizi offerti, si prega di far visita al sito:
www.ammann-group.com

Le specifiche sono soggette a cambiamenti.

MSS-1026-00-IT | © Ammann Group | Images: © www.fotopizza.com

AMMANN